

# Πολυθρόνα μασάζ SL-A158

#4601201 & 4601202

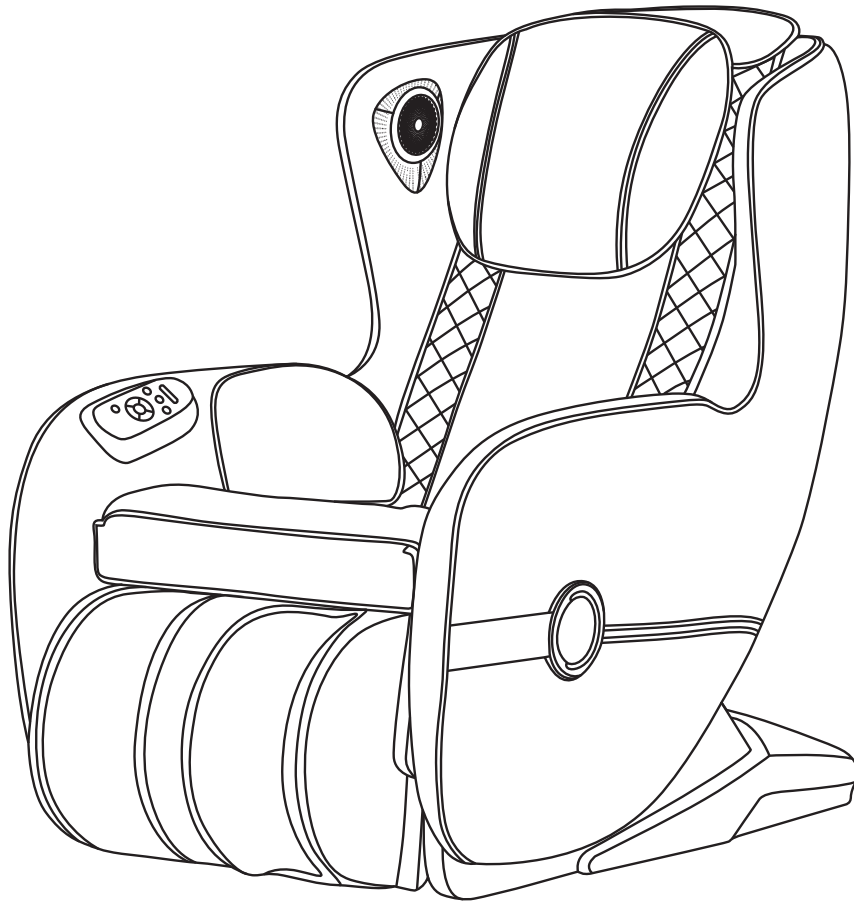

**ΓΙΑ ΝΑ ΕΙΝΑΙ ΣΕ ΙΣΧΥ Η ΕΓΓΥΗΣΗ, ΠΑΡΑΚΑΛΩ, ΠΡΙΝ ΠΡΟΒΕΙΤΕ  
ΣΤΗ ΛΕΙΤΟΥΡΓΙΑ ΤΗΣ ΠΟΛΥΘΡΟΝΑΣ, ΝΑ ΔΙΑΒΑΣΕΤΕ ΤΙΣ ΟΔΗΓΙΕΣ**

# ΟΔΗΓΙΕΣ ΧΡΗΣΗΣ ΠΟΛΥΘΡΟΝΑΣ

## SL-A158

Συγχαρητήρια για την αγορά αυτής της καρέκλας μασάζ. Παρακαλούμε διαβάστε αυτό το εγχειρίδιο οδηγιών προσεκτικά, ώστε να μάθετε πώς να χρησιμοποιήσετε αυτό το προϊόν σωστά. Παρακαλούμε να δώσετε μεγάλη προσοχή στις προειδοποιήσεις ασφαλείας και να κρατήσετε αυτό το εγχειρίδιο οδηγιών για μελλοντική χρήση.

### ΠΕΡΙΓΡΑΦΗ ΤΗΣ ΠΟΛΥΘΡΟΝΑΣ

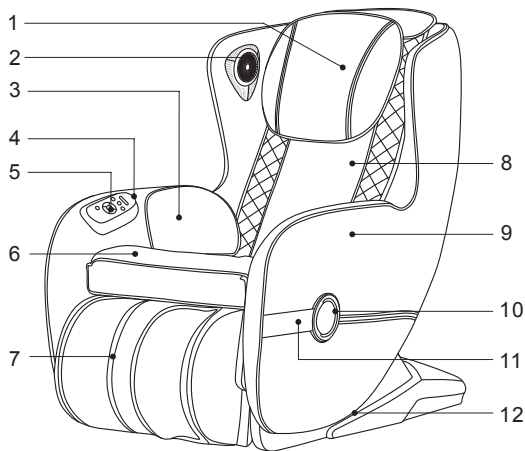

1. Μαξιλάρι κεφαλιού
2. Ηχείο
3. Αερόσακος γλουτού
4. Φορτιστής USB
5. Κονσόλα ελέγχου
6. Μαξιλάρι καθίσματος
7. Αερόσακοι γαμπών
8. Μαξιλάρι πλάτης
9. Μπράτσο
10. Φωτισμός LED

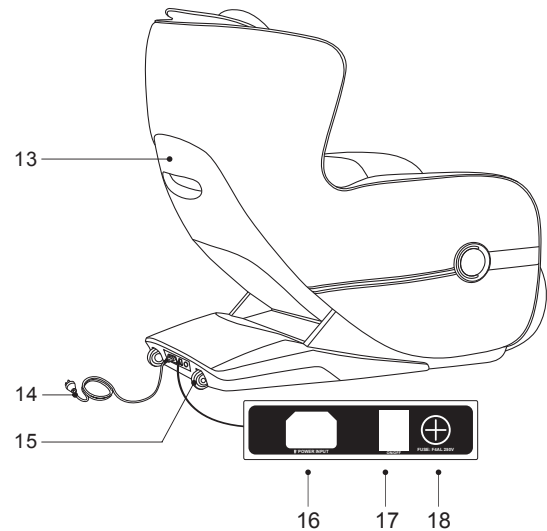

11. Διακοσμητικό μπράτσο
12. Πλαϊνό κάλυμμα
13. Κάλυμμα πλάτης
14. Καλώδιο τροφοδοσίας και φως
15. Ρόδα μεταφοράς
16. Υποδοχή καλωδίου τροφοδοσίας
17. Διακόπτης λειτουργίας
18. Ασφάλεια

### ΠΕΡΙΓΡΑΦΗ ΚΟΝΣΟΛΑΣ ΕΛΕΓΧΟΥ

1. Οθόνη LED, όπου θα βλέπετε τον τύπο του μασάζ και το χρόνο.
2. Μετακίνηση της κεφαλής μασάζ πάνω/κάτω.
3. Ρύθμιση πλάτους της κεφαλής μασάζ.
4. Λαμπάκια LED που σας δίνουν πληροφορίες για τα πλήκτρα στα οποία αντιστοιχούν.
5. Πλήκτρο αυτόματου μασάζ.
6. Επιλογή τύπου μασάζ.
7. Σήκωμα πολυθρόνας στην όρθια θέση.
8. Φορτιστής USB.
9. Εκκίνηση/σταμάτημα μασάζ.
10. Ρύθμιση ταχύτητας μασάζ.
11. Χρήση αερόσακων.
12. Περιστροφή πολυθρόνας σε ξαπλωτή θέση.



Δείτε την εικόνα της κονσόλας στο άνω-δεξιό μέρος της επόμενης σελίδος.

## ΧΡΗΣΗ ΤΗΣ ΠΟΛΥΘΡΟΝΑΣ

### Παροχή ρεύματος

Συνδέστε την άκρη του καλωδίου τροφοδοσίας στην υποδοχή που βρίσκεται στο πίσω-δεξιό μέρος της πολυθρόνας, βάλτε το φως στην πρίζα και ανοίξτε τον διακόπτη λειτουργίας.

### ΕΚΚΙΝΗΣΗ ΜΑΣΑΖ

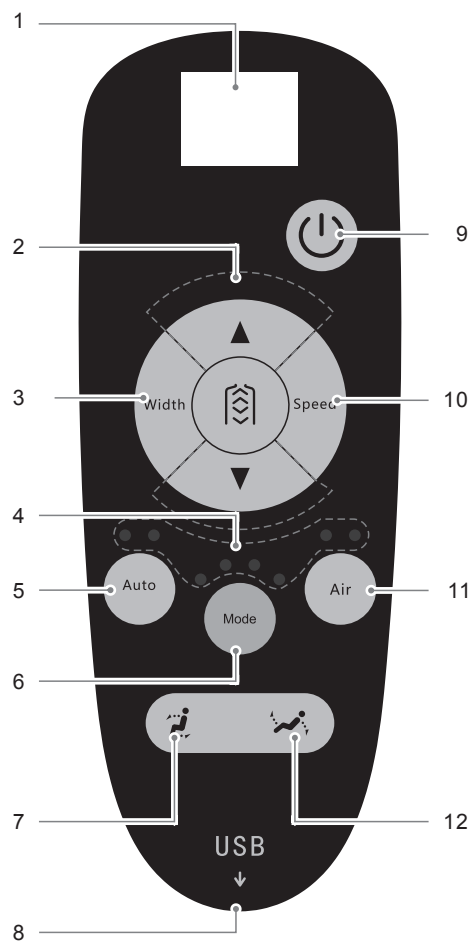

Πατήστε το κόκκινο κουμπί «» για να ξεκινήσετε το μασάζ. Η πολυθρόνα θα ξεκινήσει αυτόματα την ανάκλιση. Όταν δείτε στην οθόνη την ένδειξη «ΗΗ» (θα ακούσετε μια διπλή ηχητική ένδειξη), μπορείτε να χρησιμοποιήσετε τα κουμπιά Πάνω/Κάτω για να ρυθμίσετε την κεφαλή μασάζ στο σωστό ύψος των ώμων σας. Αν δεν πατήσετε κανένα κουμπί, σε 5 δευτερόλεπτα το μασάζ θα ξεκινήσει αυτόματα με το πρόγραμμα «Auto I» (μασάζ όλου του σώματος). Με το κουμπί «» μπορείτε να επιλέξετε κάποιο άλλο από τα συνολικά 3 αυτόματα προγράμματα (δείτε τον κατωτέρω πίνακα):

Περιγραφή	Ένδειξη οθόνης
Auto I: Μασάζ πλήρους σώματος, ξεκουράζει και χαλαρώνει	A1
Auto II: Μασάζ αυχένα, ώμων και πίσω μέρος μέσης	A2
Auto III: Μασάζ στην πλάτη και μέση	A3





### Επιλογή συγκεκριμένου τύπου μασάζ

Στον ακόλουθο πίνακα μπορείτε να δείτε τους διάφορους τύπους μασάζ που μπορείτε να επιλέξετε και τις αντίστοιχες ενδείξεις στην κονσόλα:

Κουμπί	Χαρακτηριστικά	Ένδειξη
	Μαλάξεις, με ρυθμιζόμενη ταχύτητα, το 1ο λαμπάκι είναι αναμμένο	● ○ ○ ○ ○
	Μαλακά χτυπήματα #1, με ρυθμιζόμενη ταχύτητα και πλάτος, το 2ο λαμπάκι είναι αναμμένο	○ ● ○ ○ ○
	Συνδυασμός μαλάξεων και μαλακών χτυπημάτων, με ρυθμιζόμενη ταχύτητα, το 3ο λαμπάκι είναι αναμμένο	○ ○ ● ○ ○
	Δυνατά χτυπήματα, με ρυθμιζόμενη ταχύτητα και πλάτος, το 4ο λαμπάκι είναι αναμμένο	○ ○ ○ ○ ●
	Σιάτσου, με ρυθμιζόμενη ταχύτητα και πλάτος μασάζ, το 1ο λαμπάκι αναβοσβύνει	● ○ ○ ○ ○
	Μαλακά χτυπήματα #2, με ρυθμιζόμενη ταχύτητα, το 2ο λαμπάκι αναβοσβύνει	○ ● ○ ○ ○
	Ρύθμιση πλάτους μασάζ, 3 επιλογές	D1, D2, D3
	Ρύθμιση ταχύτητας μασάζ, 3 επιλογές	P1, P2, P3

## Μασάζ συγκεκριμένης θέσης

Στον κατωτέρω πίνακα μπορείτε να δείτε την περιγραφή των κουμπιών που θα σας προσφέρουν ένα μασάζ εστιασμένο στο σημείο του σώματος που επιθυμείτε:



Κουμπί	Χαρακτηριστικά	Ένδειξη
	Μασάζ σταθερού σημείου	H1
	Μασάζ συγκεκριμένης μικρής περιοχής	H1
	Μασάζ άνω μέρους σώματος	H2
	Μασάζ κάτω μέρους σώματος	H3
	Μασάζ όλου του σώματος	H4
	Ρύθμιση της θέσης της κεφαλής μασάς (μόνο όσον αφορά τις δύο πρώτες επιλογές H1 και H2)	
		

## Μασάζ με τη χρήση αερόσακων

Με το κουμπί «AIR» μπορείτε να χρησιμοποιήσετε τους αερόσακους της πολυθρόνας στους γλουτούς και τις γάμπες για να κάνετε μασάζ. Διατίθενται δύο εντάσεις, οι οποίες αλλάζουν με το κουμπί.

## Περιστροφή της πολυθρόνας

Με τη δυνατότητα αυτή μπορείτε να περιστρέψετε την πολυθρόνα, επιλέγοντας τη στάση που σας χαλαρώνει περισσότερο:

Κουμπί	Χαρακτηριστικά
	Περιστροφή προς την όρθια θέση
	Περιστροφή προς την ξαπλωτή θέση

## Bluetooth - MP3

Ενεργοποιήστε το Bluetooth στη συσκευή σας. Ξεκινά η αναζήτηση συσκευών. Όταν βρει την πολυθρόνα (π.χ. IMCM-XXXX), συνδεθείτε χρησιμοποιώντας ως κωδικό το «0000» ή «1234». Τώρα πλέον μπορείτε να παίξετε μουσική στη συσκευή σας η οποία θα ακούγεται από τα ηχεία της πολυθρόνας. Η ένταση του ήχου ελέγχεται από τη συσκευή σας.

## ΣΤΑΜΑΤΗΜΑ ΜΑΣΑΖ

Πατήστε το κόκκινο κουμπί «» για να σταματήσετε το μασάζ. Εναλλακτικά, το μασάζ θα σταματήσει όταν περάσουν 20 λεπτά. Κλείστε τον διακόπτη λειτουργίας που βρίσκεται στο πίσω-δεξιό μέρος της πολυθρόνας.

## ΧΡΗΣΗ ΑΕΡΟΣΑΚΩΝ ΓΑΜΠΩΝ

- 1) Αφαιρέστε την πολυθρόνα από τη συσκευασία της.
- 2) Σηκώστε/περιστρέψτε προς τα πάνω την πλατφόρμα με τους αερόσακους γαμπών.
- 3) Όταν φτάσετε στο σημείο που δεν περιστρέφεται άλλο, τραβήξτε την προς τα έξω για περίπου 5 εκατοστά για να απασφαλίσει και να μπορέσει να γυρίσει ανάποδα.
- 4) Γυρίστε την ανάποδα. Αφήνοντάς την θα κλειδώσει στη νέα θέση.
- 5) Ακολουθήστε την ανάποδη διαδικασία για να την κρύψετε/αποθηκεύσετε μετά το μασάζ.

## ΣΗΜΕΙΑ ΠΡΟΣΟΧΗΣ

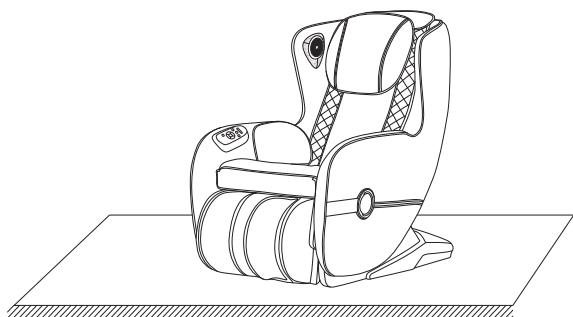

Εάν το πάτωμά σας είναι ξύλινο, συνιστάται να τοποθετήσετε την πολυθρόνα πάνω σε κάποιο χαλάκι για να αποφύγετε τη φθορά του πατώματος.

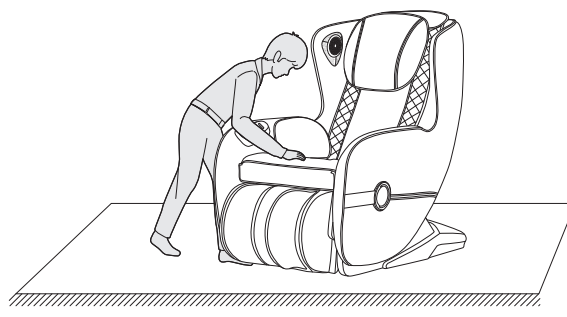

Πριν καθίσετε στην πολυθρόνα, προς αποφυγή ενόχλησης στους γλουτούς, βεβαιωθείτε ότι η κεφαλή μασάζ βρίσκεται μέσα στο μαξιλάρι.

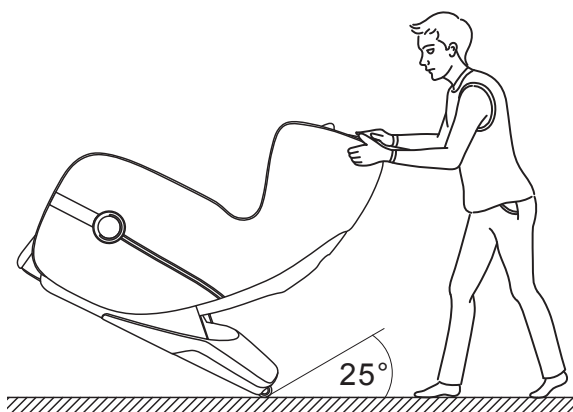

Εάν θέλετε να μετακινήσετε την πολυθρόνα, πρώτα βεβαιωθείτε ότι έχετε αφαιρέσει το φιν από την πρίζα και κανένα καλώδιο δεν είναι στο πάτωμα. Γείρτε την πολυθρόνα προς τα πίσω περίπου 25 μοίρες, μέχρι όλο το βάρος να βρίσκεται στα ροδάκια και σπρώξτε την στην επιθυμητή θέση.

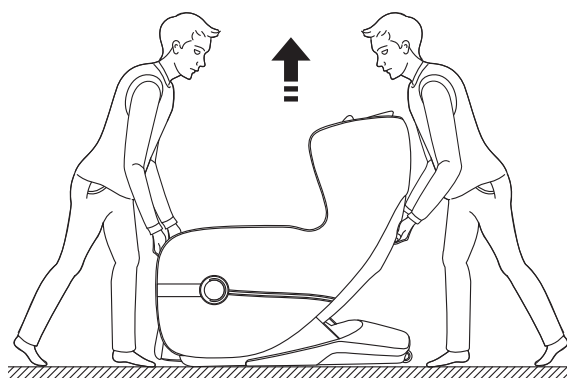

Για να σηκώσετε την πολυθρόνα στον αέρα απαιτούνται δύο άνθρωποι, όπου ο ένας θα την πιάσει από το κάλυμμα πλάτης και ο άλλος θα την πιάσει από το σκελετό των αερόσακων για τις γάμπες. Οποσδήποτε μην προσπαθήσετε από τα μπράτσα γιατί μπορεί να σπάσουν.

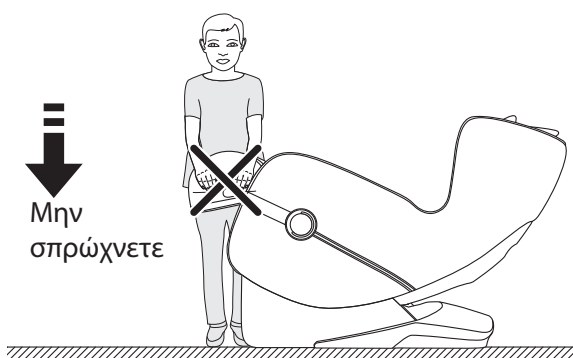

Όταν το μαξιλάρι ξεκούρασης ποδιών είναι σηκωμένο, προσέξτε να μην του ασκήσετε δύναμη προς τα κάτω γιατί η πολυθρόνα μπορεί να ανατραπεί και να υποστεί ζημιά ή ίδια ή να τραυματιστείτε και εσείς.

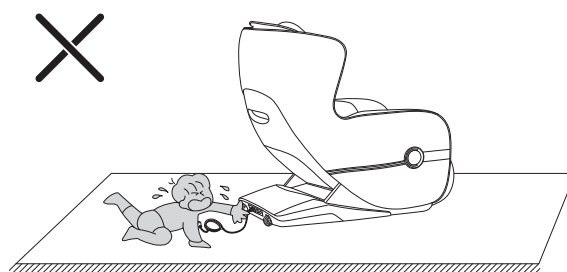

Μην αφαιρείτε το φιν από την πρίζα όταν η πολυθρόνα είναι ενεργοποιημένη ή σε κατάσταση αναμονής, προς αποφυγή ζημιάς στην πολυθρόνα ή ηλεκτροπληξίας. Να το αφαιρείτε όμως όταν δε χρησιμοποιείτε την πολυθρόνα.

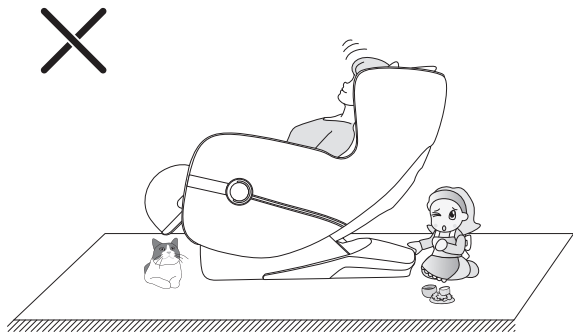

Όταν σκοπεύετε να περιστρέψετε την πολυθρόνα σε οριζόντια θέση, πρώτα βεβαιωθείτε ότι δεν υπάρχουν παιδιά ή κατοικίδια ζώα κάτω από την πλάτη και το μαξιλάρι ξεκούρασης.

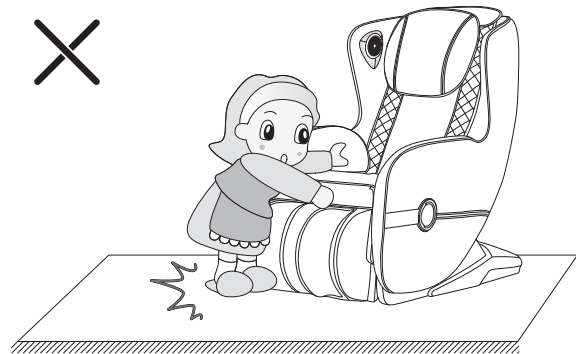

Η πολυθρόνα είναι αρκετά ελαφριά και τα παιδιά έχουν την τάση να σκαρφαλώνουν και να πηδάνε πάνω της, με κίνδυνο η πολυθρόνα να ανατραπεί και να υποστεί ζημιά ή το παιδί να χτυπήσει.

**ΕΛΔΙΚΟ ΣΠΟΡ ΑΕΕ**

Κασσάνδρας 30, Βοτανικός, 104 47 Αθήνα  
Τηλ.: +30 210 3478279, Fax: + 30 210 3450168  
e-mail: info@eldico.gr - WEBpage: <http://www.eldico.gr/>