

# PEGASUS

*Ηλεκτρικός Διάδρομος Viper*

*Εγχειρίδιο Οδηγιών Χρήσης*

---

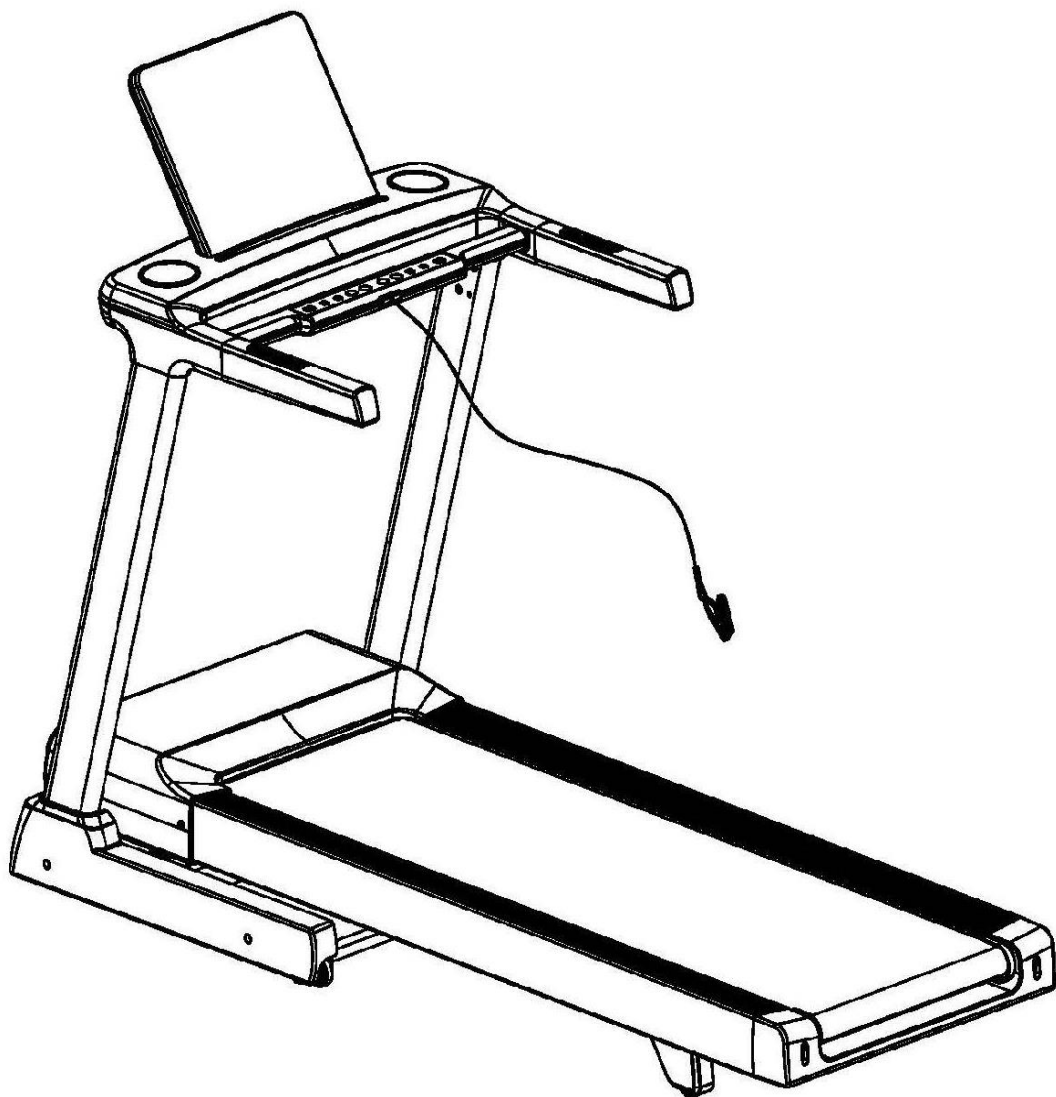

## **Ειδικές Συμβουλές:**

1. Πριν από την εγκατάσταση και λειτουργία, διαβάστε αυτό το εγχειρίδιο προσεκτικά.
2. Παρακαλούμε φυλάξτε αυτές τις οδηγίες για μελλοντική αναφορά.
3. Το προϊόν μπορεί να διαφέρει ελαφρώς από την απεικόνιση του λόγω αναβάθμισης του.

# ΣΗΜΑΝΤΙΚΕΣ ΟΔΗΓΙΕΣ ΑΣΦΑΛΕΙΑΣ

**ΠΡΟΣΟΧΗ** – Παρακαλούμε διαβάστε όλες τις οδηγίες πριν χρησιμοποιήσετε το διάδρομο. Είναι σημαντικό ο διάδρομός σας να λαμβάνει τακτική συντήρηση για την παράταση της ωφέλιμης διάρκειας ζωής του. Η αμέλεια να συντηρήσετε το διάδρομό σας, μπορεί να ακυρώσει την εγγύησή σας.

**Κίνδυνος**– Για να μειώσετε τον κίνδυνο ηλεκτροπληξίας, αποσυνδέστε το διάδρομό σας από την πρίζα πριν τον καθαρισμό ή τις εργασίες συντήρησης.

ΜΗ ΧΡΗΣΙΜΟΠΟΙΗΣΕΤΕ ΤΗΝ ΠΡΟΕΚΤΑΣΗ ΚΑΛΩΔΙΟΥ: ΜΗΝ ΕΠΙΧΕΙΡΗΣΕΤΕ ΝΑ ΑΠΕΝΕΡΓΟΠΟΙΗΣΕΤΕ ΤΟ ΓΕΙΩΜΕΝΟ ΒΥΣΜΑ ΧΡΗΣΙΜΟΠΟΙΩΝΤΑΣ ΑΚΑΤΑΛΛΗΛΟΥΣ ΠΡΟΣΑΡΜΟΓΕΙΣ ΚΑΙ ΜΗΝ ΤΡΟΠΟΠΟΙΗΣΕΤΕ ΤΟ ΚΑΛΩΔΙΟ ΜΕ ΟΠΟΙΟΔΗΠΟΤΕ ΤΡΟΠΟ.

- 1) Τοποθετήστε το διάδρομο σε μία επίπεδη επιφάνεια με πρόσβαση σε γειωμένη πρίζα.
- 2) Μη χρησιμοποιήσετε το διάδρομο πάνω σε βελούδο ή παχύ χαλί. Αυτό μπορεί να οδηγήσει σε ζημιές και στο χαλί και στο διάδρομο.
- 3) Μη φράζετε το πίσω μέρος του διαδρόμου. Παρέχετε ένα μέτρο απόσταση μεταξύ του πίσω μέρους του διαδρόμου και οποιουδήποτε σταθερού αντικειμένου.
- 4) Τοποθετήστε το διάδρομο σε μία στεγνή, σταθερή, επίπεδη επιφάνεια όταν είναι σε χρήση.
- 5) Ποτέ μην αφήνετε παιδιά επάνω ή κοντά στον διάδρομο
- 6) Κατά την άσκηση, βεβαιωθείτε ότι το πλαστικό κλιπ στερεώνεται στα ρούχα σας. Πρόκειται για την ασφάλειά σας όταν πέσετε ή μετακινηθείτε πολύ πίσω στο διάδρομο.
- 7) Κρατήστε τα χέρια σας μακριά από τα κινούμενα μέρη.
- 8) Ποτέ μη χρησιμοποιείτε το διάδρομο αν έχει φθαρμένο καλώδιο ή βύσμα.
- 9) Κρατήστε το καλώδιο μακριά από θερμαινόμενες επιφάνειες.
- 10) Μη λειτουργείτε το διάδρομο σε μέρη που χρησιμοποιούνται συσκευές αερολυμάτων ή όπου χορηγείται οξυγόνο. Οι σπινθήρες από τον κινητήρα μπορεί να προκαλέσουν πυρκαγιά σε ένα εξάιρετα εύφλεκτο περιβάλλον.
- 11) Μη ρίχνετε ή βάζετε αντικείμενα στα ανοίγματα.
- 12) Ο διάδρομος προορίζεται μόνο για οικιακή χρήση και δεν είναι κατάλληλος για χρήση μεγάλου χρονικού διαστήματος (μέγιστο 1 ώρα).
- 13) Για την αποσύνδεση, κλείστε όλους τους διακόπτες στη θέση off, αφαιρέστε το κλειδί ασφαλείας, και στη συνέχεια αφαιρέστε το φιν από την πρίζα.
- 14) Οι αισθητήρες καρδιακού σφυγμού δεν είναι ιατρικές συσκευές. Διάφοροι παράγοντες, συμπεριλαμβανομένων των κινήσεων του χρήστη, μπορεί να επηρεάσουν την ακρίβεια των μετρήσεων. Οι αισθητήρες προορίζονται μόνο ως βοηθητικά μέσα άσκησης για τον προσδιορισμό των τάσεων της καρδιακής συχνότητας γενικά.
- 15) Χρησιμοποιήστε τις χειρολαβές. Είναι για την ασφάλειά σας.
- 16) Να φοράτε κατάλληλα παπούτσια. Ψηλά τακούνια, σανδάλια ή γυμνά πόδια δεν είναι κατάλληλα για χρήση στο διάδρομο σας. Τα ποιοτικά αθλητικά παπούτσια συνιστώνται ώστε να αποφεύγεται η κόπωση στα πόδια.
- 17) Επιτρεπόμενη θερμοκρασία χρήσης: από 5 έως 40 βαθμούς Κελσίου.

Αφαιρέστε το κλειδί ασφαλείας μετά τη χρήση για την αποτροπή μη εξουσιοδοτημένης λειτουργίας του διαδρόμου.

## ΑΠΑΡΑΙΤΗΤΕΣ ΗΛΕΚΤΡΟΛΟΓΙΚΕΣ ΠΛΗΡΟΦΟΡΙΕΣ

### ΠΡΟΣΟΧΗ!

- 1) ΠΟΤΕ μη χρησιμοποιείτε ένα διακόπτη βραχυκυκλώματος κυκλωμάτων γείωσης (GFCI) στην πρίζα του διαδρόμου. Περάστε το καλώδιο τροφοδοσίας μακριά από οποιοδήποτε κινητό μέρος του διαδρόμου καθώς και τον μηχανισμό ανύψωσης και τις ρόδες μεταφοράς.
- 2) ΠΟΤΕ μη χρησιμοποιείτε το διάδρομο σε γεννήτρια ή UPS τροφοδοτικό.
- 3) ΠΟΤΕ μην αφαιρέσετε οποιοδήποτε κάλυμμα χωρίς πρώτα να αποσυνδέσετε το ρεύμα.
- 4) ΠΟΤΕ μην εκθέτετε το διάδρομο σε βροχή ή υγρασία. Ο διάδρομος αυτός δεν έχει σχεδιαστεί για χρήση σε εξωτερικούς χώρους, κοντά σε πισίνα ή σε οποιοδήποτε άλλο περιβάλλον υψηλής υγρασίας.

## IMPORTANT OPERATION INSTRUCTIONS

- 1) Τοποθετήστε απευθείας το φως στην πρίζα. .
- 2) Ο συνεχής χρόνος λειτουργίας είναι μικρότερος από 60 λεπτά / ώρα. Φροντίστε να διαβάσετε ολόκληρο το εγχειρίδιο πριν χρησιμοποιήσετε το διάδρομο σας.
- 3) Κατανοήστε ότι οι αλλαγές στην ταχύτητα και την κλίση δεν εμφανίζονται αμέσως. Ρυθμίστε την επιθυμητή ταχύτητά σας στην κονσόλα του διαδρόμου και αφήστε το πλήκτρο ρύθμισης. Η κονσόλα θα υπακούσει την εντολή σταδιακά.
- 4) Να είστε προσεκτικοί όταν συμμετέχετε και σε άλλες δραστηριότητες ενώ περπατάτε στο διάδρομο, όπως παρακολούθηση τηλεόρασης, ανάγνωση κλπ., οι οποίες μπορεί να προκαλέσουν απώλεια ισορροπίας ή απομάκρυνση των ποδιών από το κέντρο του ταπέτου, που μπορεί να οδηγήσουν σε σοβαρό τραυματισμό.
- 5) Για να αποφευχθεί η απώλεια ισορροπίας και ο απροσδόκητος τραυματισμός, **ΠΟΤΕ** μην ανεβαίνετε ή κατεβαίνετε από το διάδρομο ενώ το ταπέτο κινείται. Ο διάδρομος ξεκινάει με πολύ χαμηλή ταχύτητα. Απλά ανεβαίνετε στο ταπέτο κατά την διάρκεια της αργής επιτάχυνσης, ενώ το ταπέτο κινείται και αφού έχετε μάθει να λειτουργείτε το διάδρομο.
- 6) Να κρατάτε πάντα τις χειρολαβές όταν κάνετε οποιοσδήποτε αλλαγές ελέγχου.
- 7) Ο διάδρομος είναι εφοδιασμένος με κλειδί ασφαλείας. Αφαιρέστε το κλειδί ασφαλείας και το ταπέτο θα σταματήσει αμέσως. Ο διάδρομος θα σβήσει αυτόματα. Τοποθετήστε το κλειδί ασφαλείας για να επαναφέρετε την οθόνη.
- 8) Μη χρησιμοποιείτε υπερβολική πίεση στα πλήκτρα ελέγχου της κονσόλας. Μπορούν να λειτουργήσουν σωστά με μικρή πίεση δακτύλου.
- 9) Ο παρών διάδρομος δεν προορίζεται για χρήση από άτομα (συμπεριλαμβανομένων παιδιών) με μειωμένες σωματικές, αισθητήριες ή διανοητικές ικανότητες ή έλλειψη εμπειρίας και γνώσης, εκτός κι αν έχουν επίβλεψη ή καθοδήγηση σχετικά με τη χρήση του διαδρόμου από άτομο υπεύθυνο για λόγους ασφαλείας. Τα παιδιά πρέπει να επιβλέπονται για να εξασφαλιστεί ότι δεν παίζουν με τη συσκευή.
- 10) Παρακαλούμε συμβουλευτείτε το γιατρό σας πριν από την πρώτη χρήση για να ελέγξει αν έχετε μία από τις ακόλουθες παθήσεις:
  - a.Καρδιοπάθεια, υπέρταση, ζαχαρώδη διαβήτη, πάθηση του αναπνευστικού, κάπνισμα ή άλλες χρόνιες παθήσεις.
  - b.Αν είστε άνω των 35 ετών και βάρος μεγαλύτερο από το κανονικό.





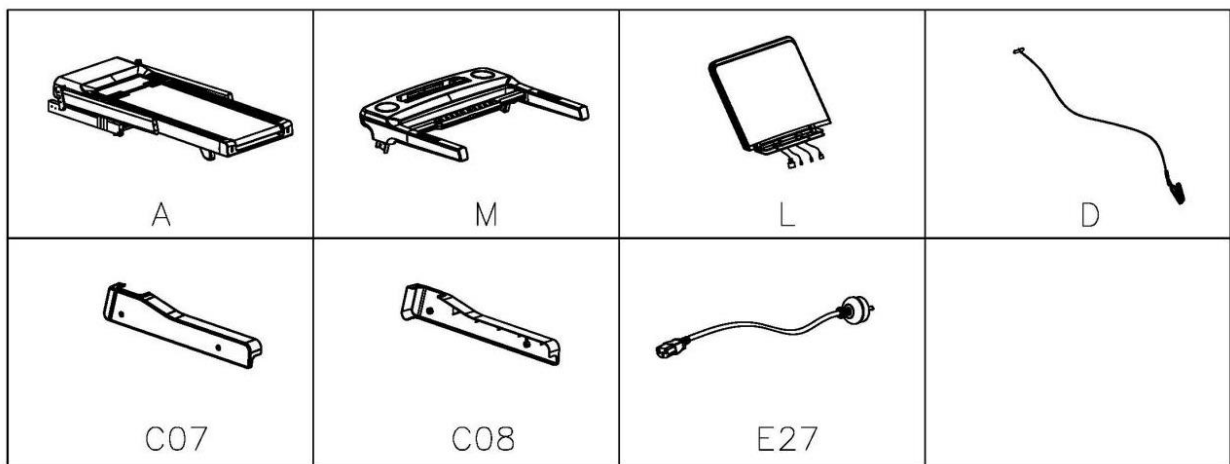

γ. Οι γυναίκες αν είναι έγκυες ή βρίσκονται σε έμμηνο ρύση.

- 11) Παρακαλούμε σταματήστε αμέσως την άσκηση και συμβουλευτείτε το γιατρό σας όταν αισθάνεστε ζαλισμένοι, κουρασμένοι, πόνο στο θώρακα ή άλλα συμπτώματα.
- 12) Παρακαλούμε σταματήστε αμέσως την άσκηση και συμβουλευτείτε το γιατρό σας όταν αισθάνεστε ζαλισμένοι, κουρασμένοι, πόνο στο θώρακα ή άλλα συμπτώματα.
- 13) Προειδοποίηση: Προτείνουμε να συμβουλευτείτε το γιατρό σας πριν ξεκινήσετε να χρησιμοποιείτε το διάδρομο, ιδιαίτερα αν η ηλικία σας είναι μεγαλύτερη των 35 ή αν αντιμετωπίζετε κάποιο πρόβλημα υγείας. Δεν αναλαμβάνουμε ευθύνη αν νοιώσετε άσχημα κατά την προπόνηση, εφόσον δεν έχετε ακολουθήσει την παραπάνω προτροπή.

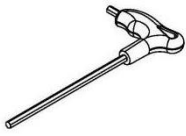
## ΟΔΗΓΙΕΣ ΣΥΝΑΡΜΟΛΟΓΗΣΗΣ

Όταν ανοίξετε τη συσκευασία, θα βρείτε τα ακόλουθα μέρη:

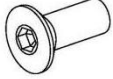

B15 S=13, 14, 15 (1X)	B16 S=5 (1X)	B19 S=6 (1X)	D14 M8*15 (6X)
			
D44 M8*15 (4X)	D18 M8*16 (6X)	D22 M5*12 (4X)	D37 φ8 (10X)
			

VNO.	DES.	Specification	Nos.	NO.	DES.	Specification	Nos.
A	Main frame		1	C07	Left bottom cover		1
M	Console tray with shortcut		1	C08	Right bottom cover		1
L	Console panel set		1	E27	Power Wire		1
D	Safety key		1				

B-1

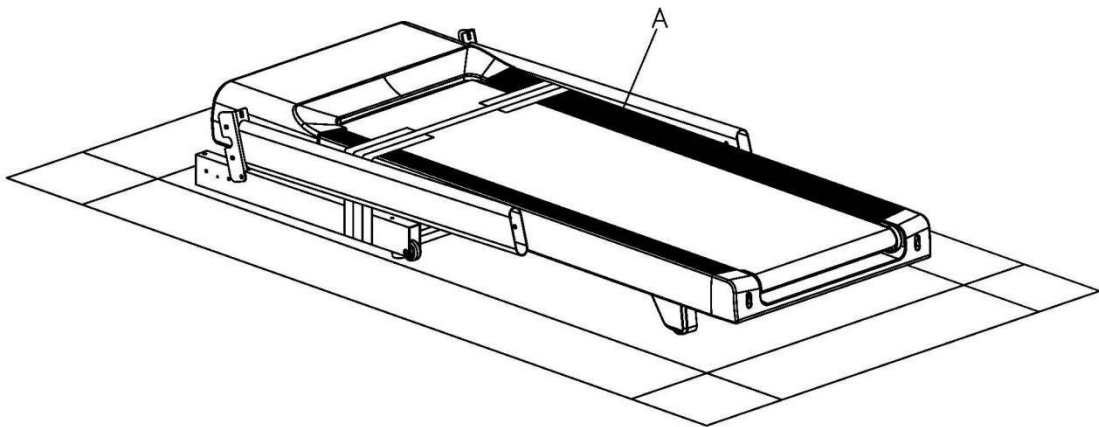

B-2

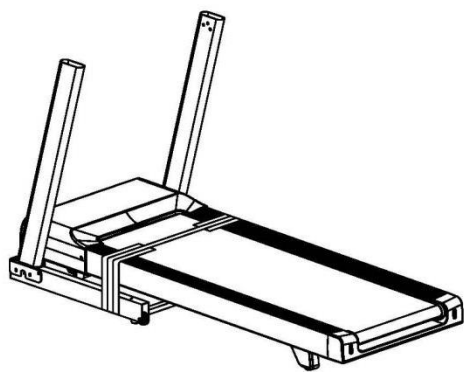
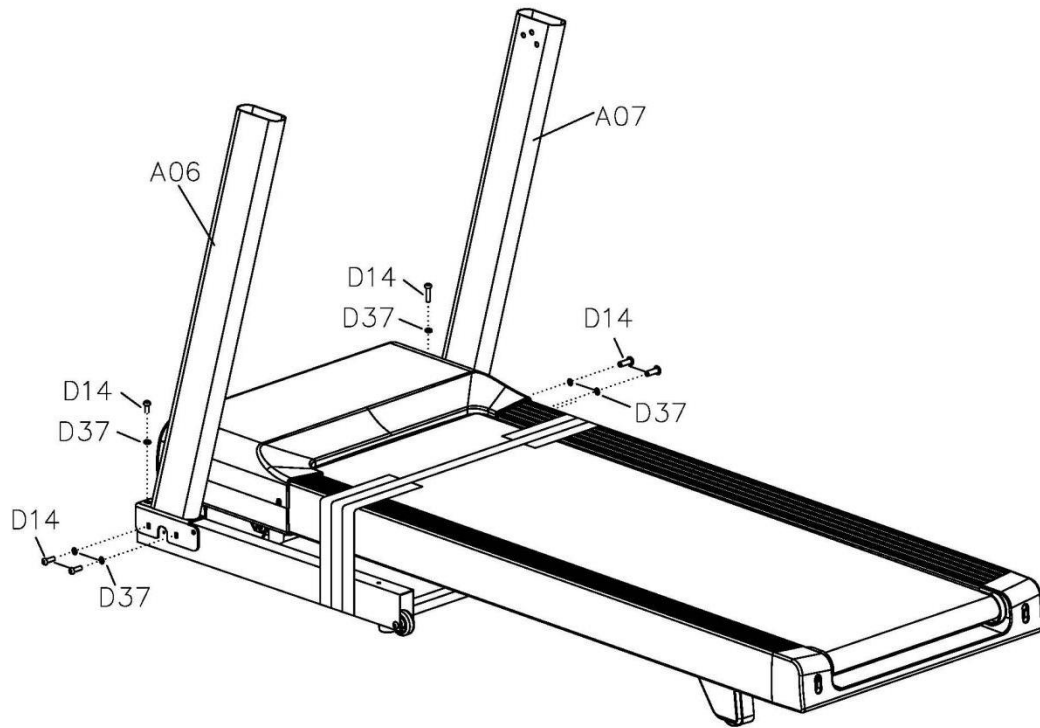

**B16** 5#(1x)

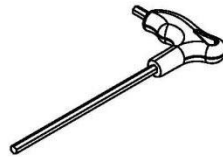

**D14** M8\*15(6x)





**D37**  $\phi 8$ (6x)

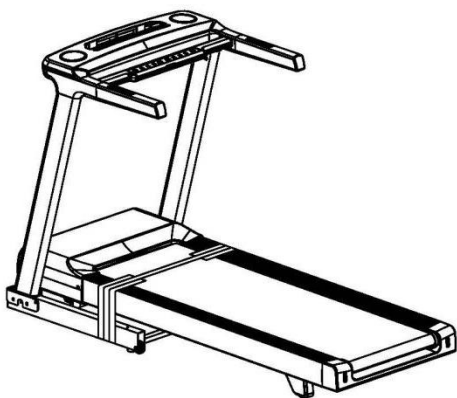
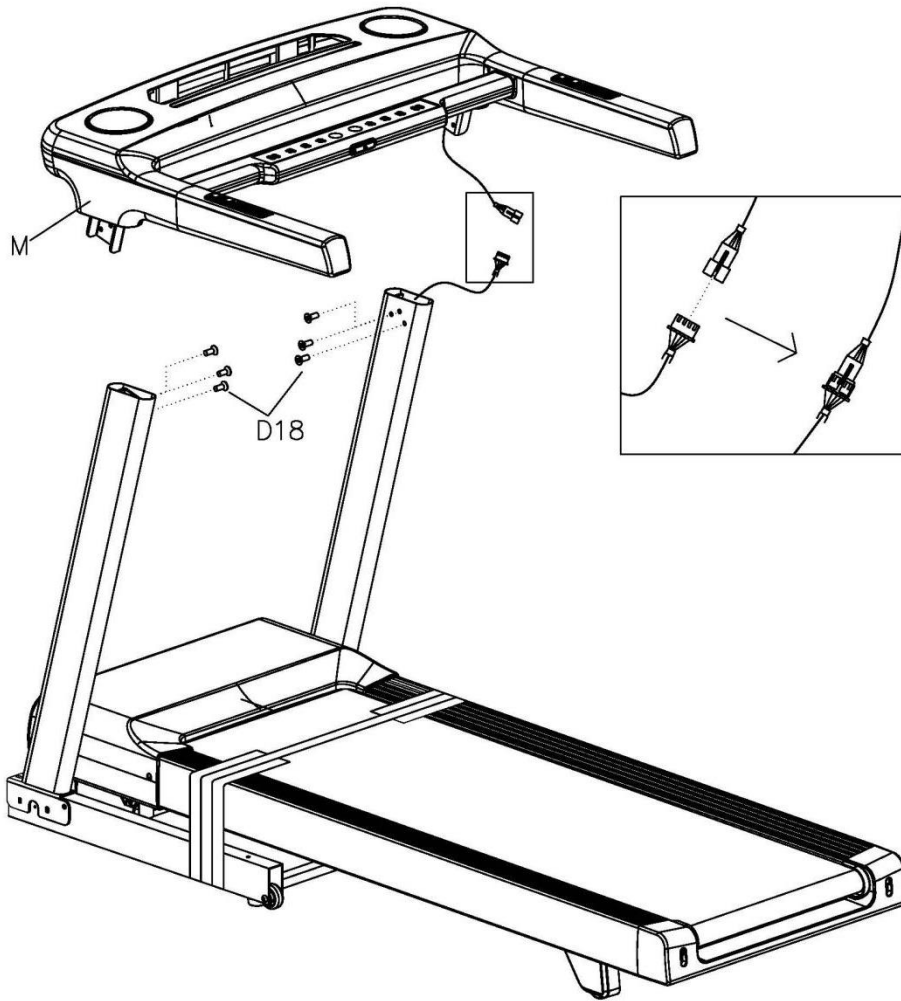

B-3

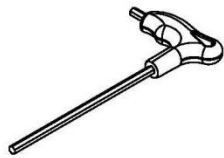

B16 5#(1x)	D18 M8*16(6x)
	

# B-4

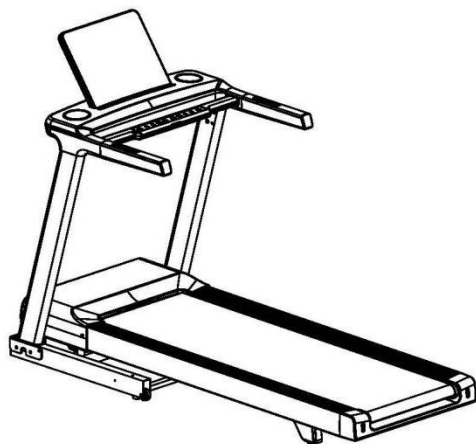
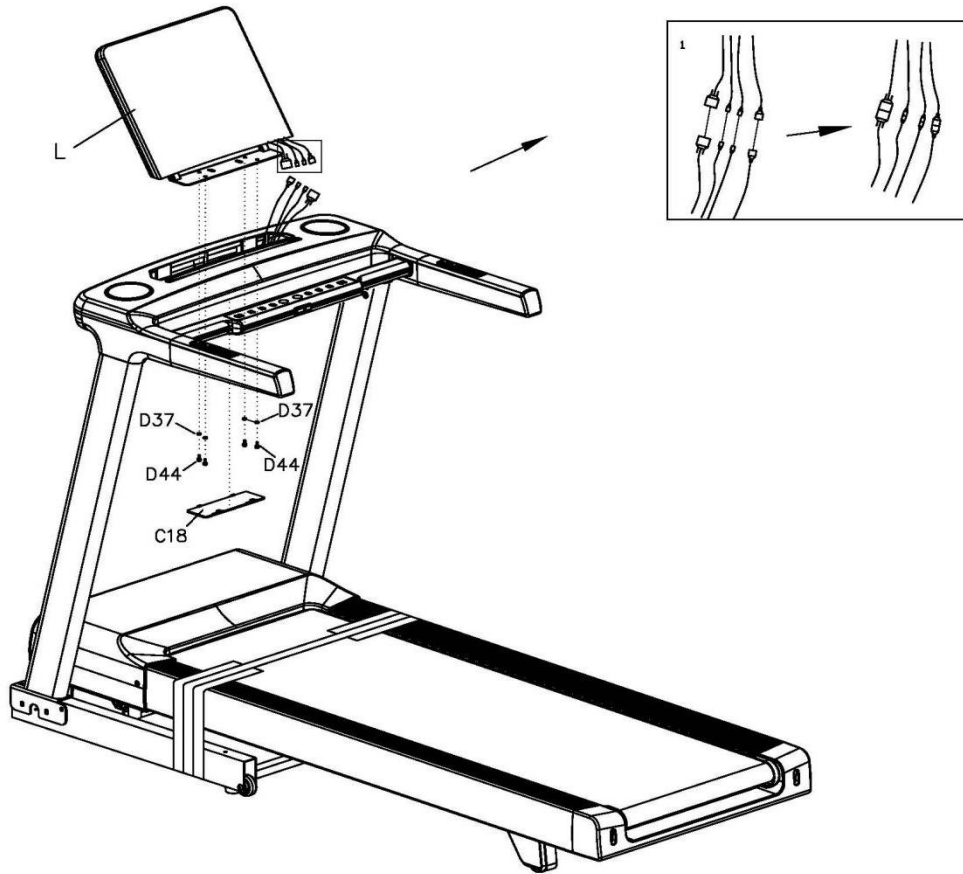

**B19** 6#(1x)

**D44** M8\*15(4x)

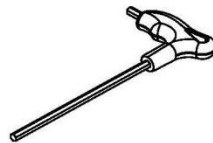

**D37**  $\phi 8$ (4x)





B-5

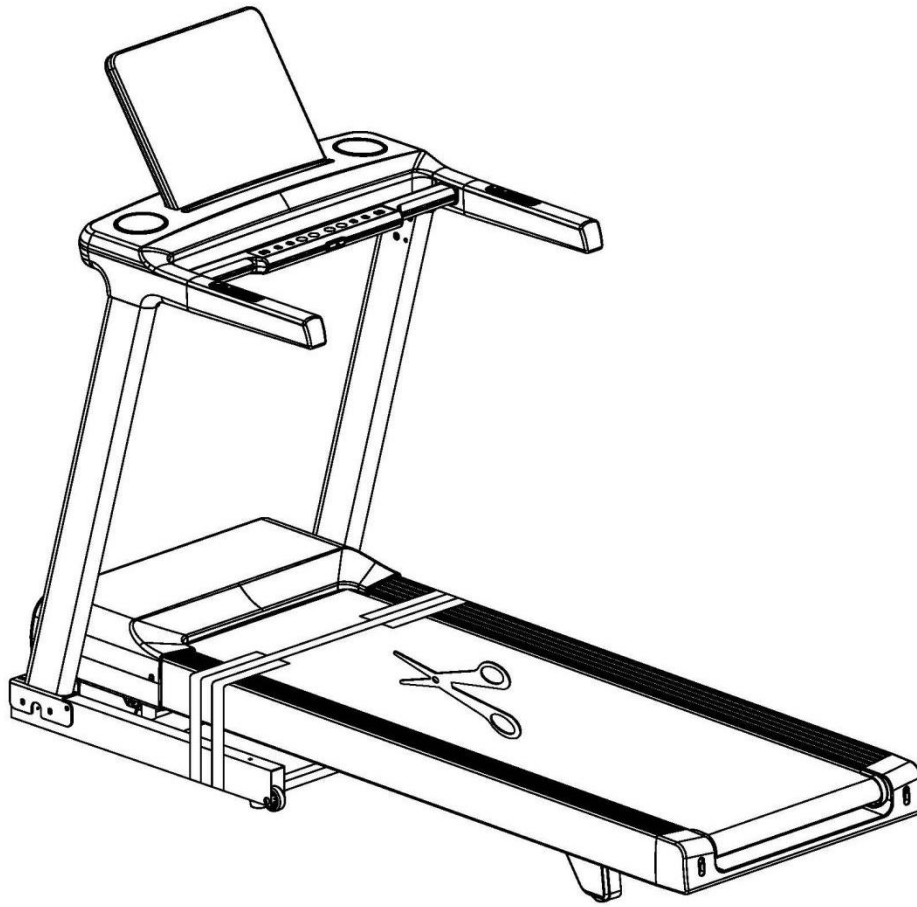

B-6

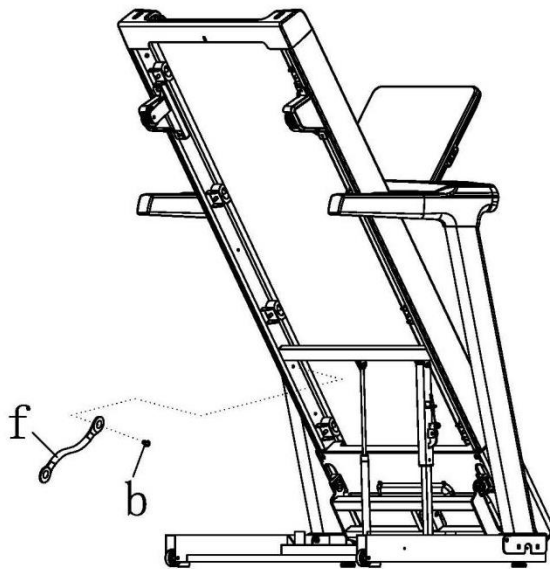
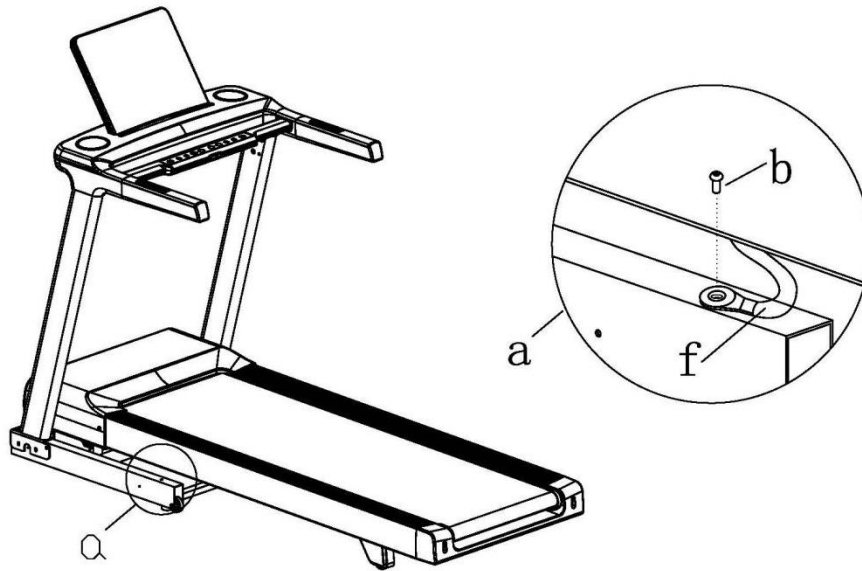

B16 5#(1x)

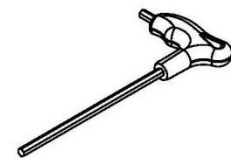

B-7

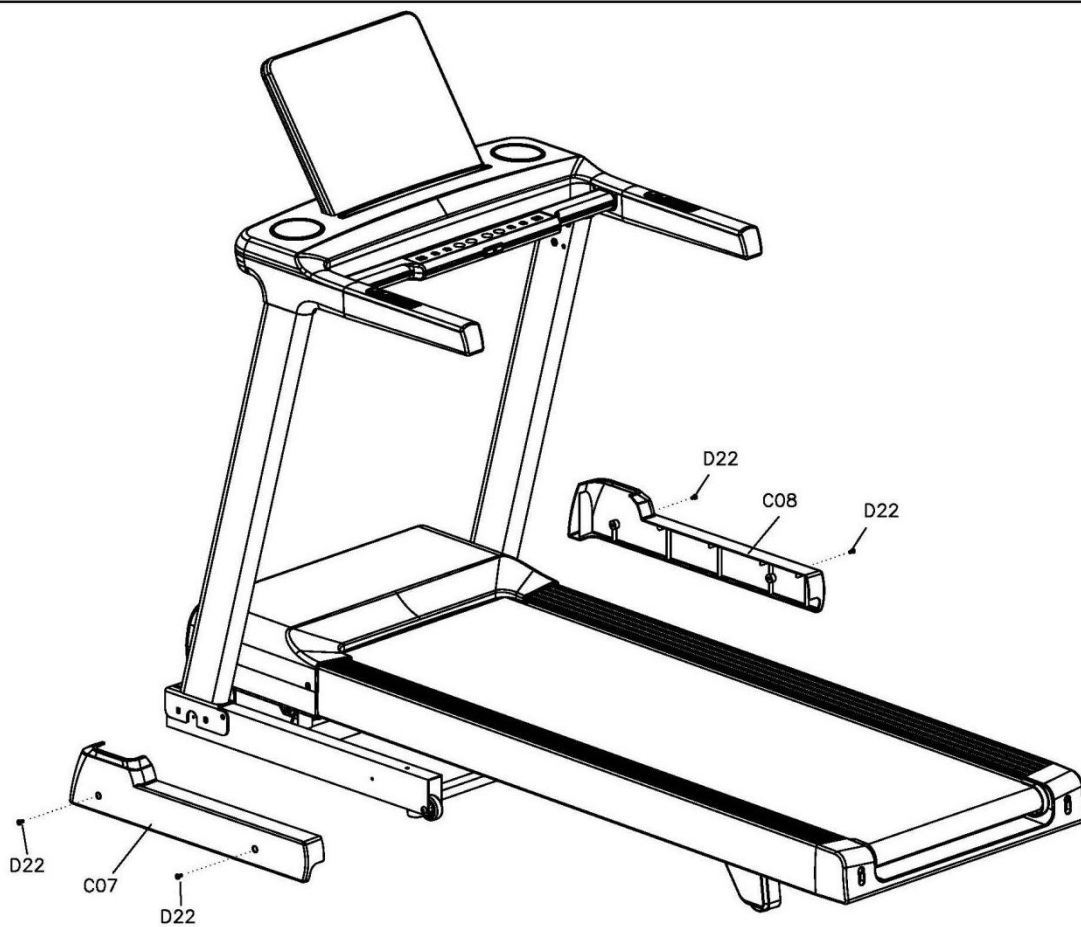

**B15** S=13、14、15 (1X)

**D22** M5\*12(4x)

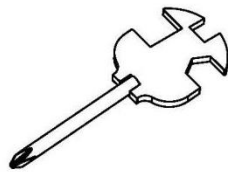

B-8

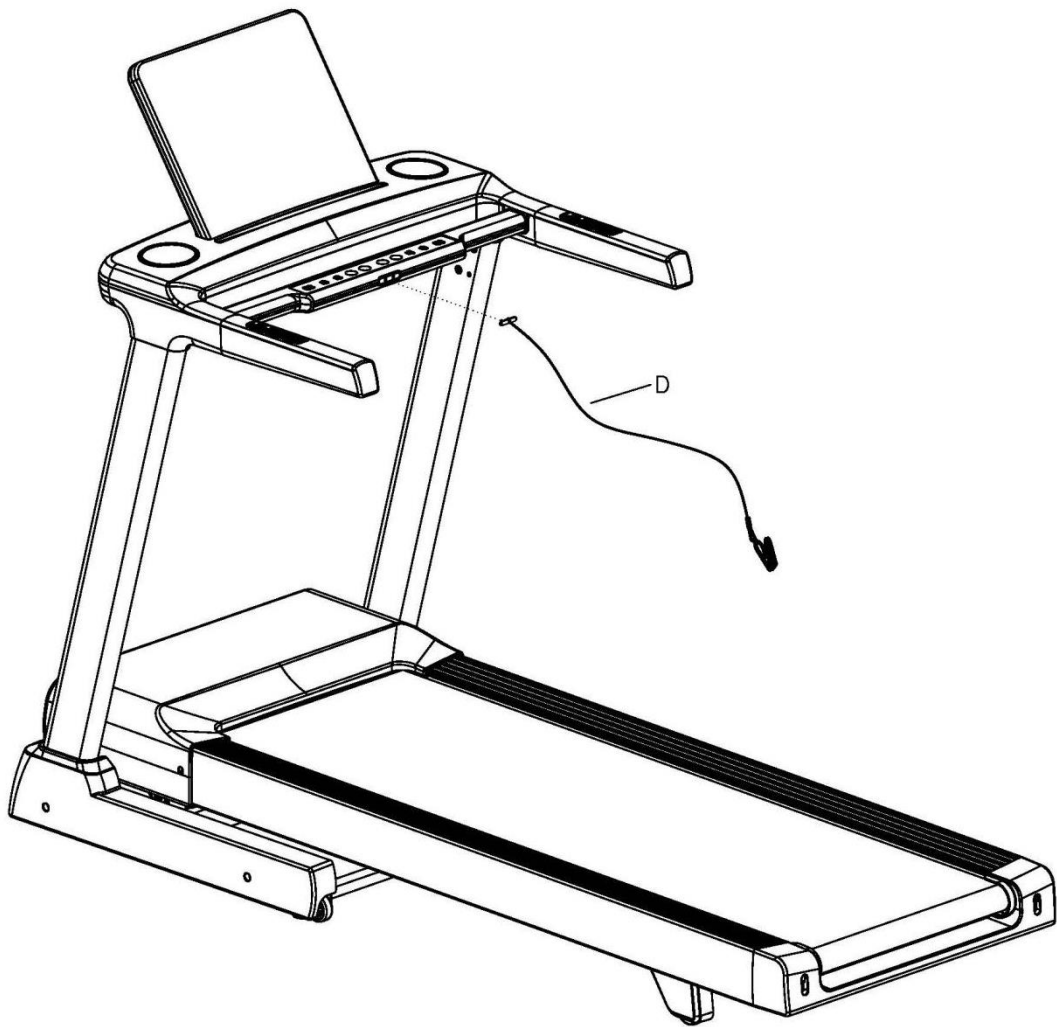

C-1

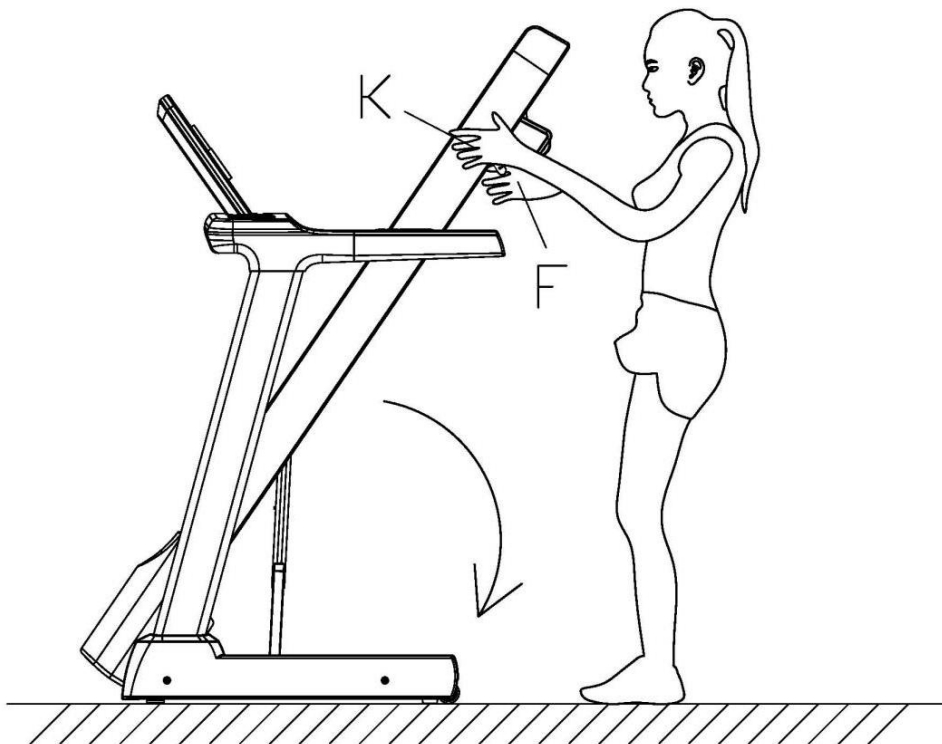
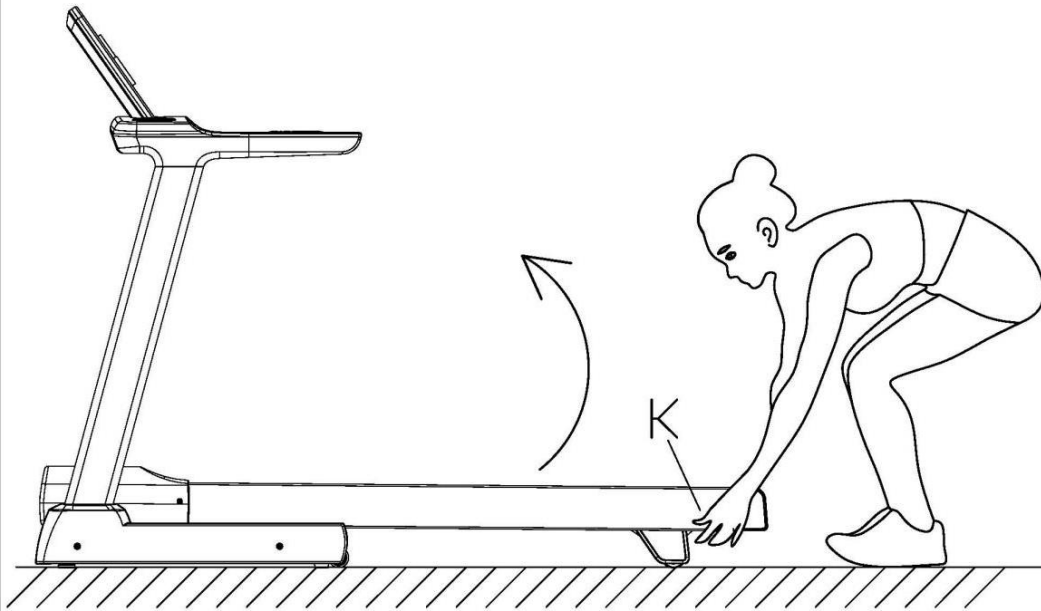

C-2

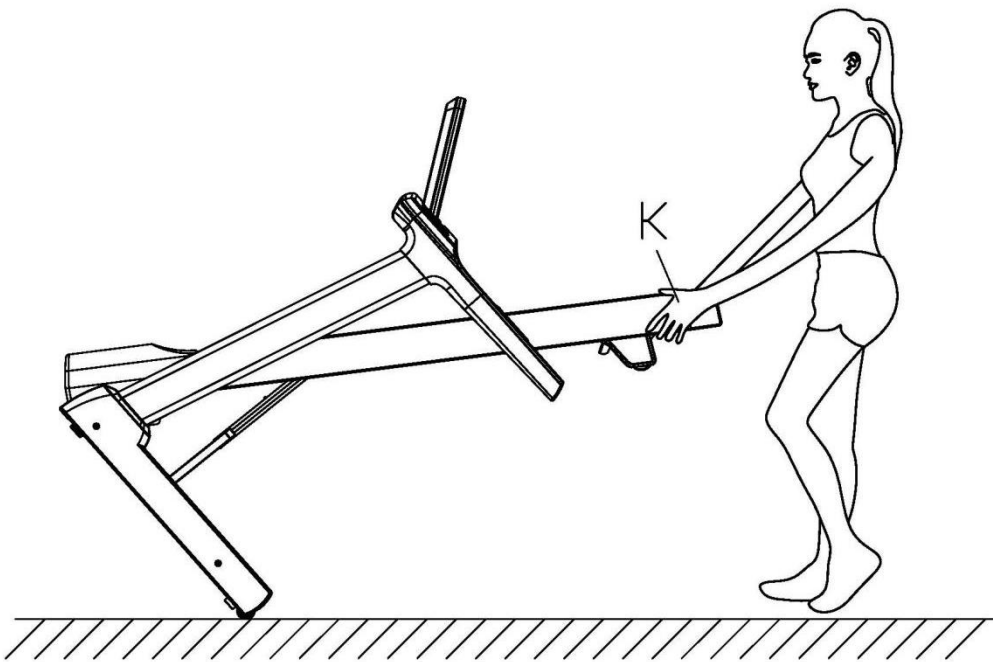
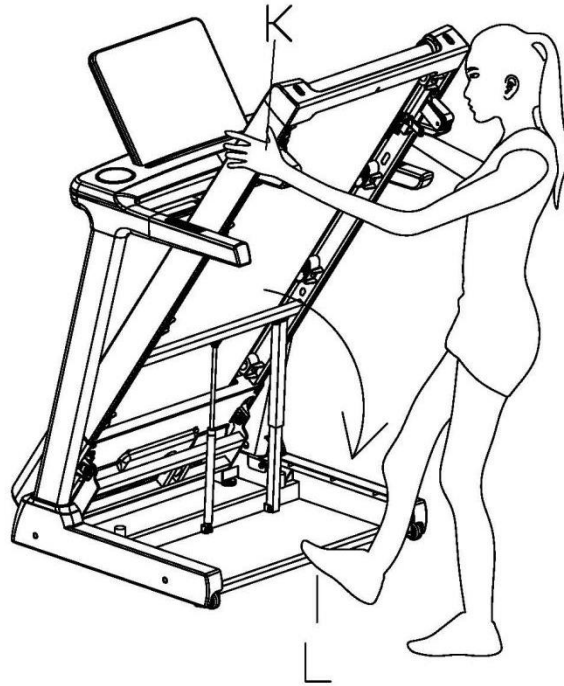

# **ΣΗΜΑΝΤΙΚΕΣ ΗΛΕΚΤΡΟΛΟΓΙΚΕΣ ΠΛΗΡΟΦΟΡΙΕΣ**

**ΠΡΟΣΟΧΗ:** Αυτός ο διάδρομος απαιτεί μια σωστή πηγή τροφοδοσίας για να λειτουργήσει σωστά. Για την ασφάλειά σας, καθώς και για την ασφάλεια άλλων, βεβαιωθείτε ότι η πηγή τροφοδοσίας είναι σωστή πριν συνδέσετε τη συσκευή. Οποιαδήποτε λανθασμένη πηγή τροφοδοσίας μπορεί να προκαλέσει σημαντική ζημιά στον εξοπλισμό και / ή στο χρήστη

## **ΜΕΘΟΔΟΣ ΓΕΙΩΣΗΣ:**

Αυτό το προϊόν πρέπει να γειωθεί. Αν προκύψει κάποια δυσλειτουργία ή βλάβη, η γείωση προσφέρει μία δίοδο με μικρότερη αντίσταση για το ηλεκτρικό ρεύμα ώστε να μειωθεί ο κίνδυνος ηλεκτροπληξίας. Το φως πρέπει να συνδεθεί σε κατάλληλη πρίζα που είναι σωστά γειωμένη σύμφωνα με όλους τους τοπικούς κώδικες και διατάγματα.

Βεβαιωθείτε ότι το προϊόν είναι συνδεδεμένο σε μία πρίζα που έχει την ίδια διάταξη όπως το φως. Δεν πρέπει να χρησιμοποιείται προσαρμογέας σ' αυτό το προϊόν.

Αυτό το προϊόν προορίζεται για χρήση σε ονομαστικό κύκλωμα, όπως αυτό στο σχέδιο Α. Βεβαιωθείτε ότι το προϊόν είναι συνδεδεμένο σε μια πρίζα που έχει την ίδια διαμόρφωση με το βύσμα. Δεν πρέπει να χρησιμοποιείται προσαρμογέας με αυτό το προϊόν.

## **ΚΙΝΔΥΝΟΣ:**

– Ακατάλληλη σύνδεση του αγωγού γείωσης του διαδρόμου μπορεί να οδηγήσει σε κίνδυνο ηλεκτροπληξίας. Ελέγξτε με έναν εξειδικευμένο ηλεκτρολόγο αν έχετε αμφιβολίες προς το αν ο διάδρομος είναι σωστά γειωμένος. Μην τροποποιείτε το φως που παρέχεται με τον διάδρομο αν δεν ταιριάζει στην πρίζα. Εγκαταστήστε μία κατάλληλη πρίζα με έναν εξειδικευμένο ηλεκτρολόγο.

## **ΠΡΟΣΟΧΗ!**

- 1) ΠΟΤΕ μη χρησιμοποιείτε ένα διακόπτη βραχυκυκλώματος κυκλωμάτων γείωσης (GFCI) στην πρίζα του διαδρόμου. Περάστε το καλώδιο τροφοδοσίας μακριά από οποιοδήποτε κινητό μέρος του διαδρόμου καθώς και τον μηχανισμό ανύψωσης και τις ρόδες μεταφοράς.
- 2) ΠΟΤΕ μη χρησιμοποιείτε τον διάδρομο σε γεννήτρια ή UPS τροφοδοτικό.
- 3) ΠΟΤΕ μην αφαιρέσετε οποιοδήποτε κάλυμμα χωρίς πρώτα να αποσυνδέσετε το ρεύμα.
- 4) ΠΟΤΕ μην εκθέτετε τον διάδρομο σε βροχή ή υγρασία. Ο διάδρομος αυτός δεν έχει σχεδιαστεί για χρήση σε εξωτερικούς χώρους, κοντά σε πισίνα ή σε οποιοδήποτε άλλο περιβάλλον υψηλής υγρασίας.

# ΟΔΗΓΙΕΣ ΧΡΗΣΗΣ



## ΛΕΙΤΟΥΡΓΙΕΣ ΠΛΗΚΤΡΩΝ:

1. INSTANT INCLINE Πιέστε 3-6-9 για να επιλέξετε άμεση κλίση.
2. Μέθοδος εφαρμογής: Ενώ ο διάδρομος βρίσκεται σε κατάσταση αναμονής(standby mode), πιέστε το πλήκτρο για το επιθυμητό επίπεδο κλίσης και κρατήστε το πατημένο για 3 δευτερόλεπτα, η τιμή θ αναβοσβήσει, και πιέστε το πλήκτρο **INCLINE +/-** για να ορίσετε την τιμή. Αφού ορίσετε την τιμή, συνεχίστε να πιέζεται το πλήκτρο ώστε να αποθηκεύσετε την εντολή, έπειτα από λίγο η εντολή θα εκτελεστεί.
3. PROG: Πιέστε αυτό το πλήκτρο για να επιλέξετε κάποιο από τα 24 programs, προγράμματα, τα 3 προγράμματα χρήστη και το πρόγραμμα μέτρησης λίπους σώματος (body fat).
4. START: Πιέστε αυτό το πλήκτρο για να ξεκινήσετε τον διάδρομο οποιαδήποτε στιγμή.
5. STOP/PAUSE: Πιέστε αυτό το πλήκτρο για να σταματήσετε ή να παύσετε τον διάδρομο.
6. MODE: Πιέστε αυτό το πλήκτρο για να επιλέξετε μεταξύ, χρόνου (time), απόστασης (distance), και στόχου θερμίδων (calories).
7. INSTANT SPEED: Πιέστε 8,12,16 για να επιλέξετε άμεση ταχύτητα.
8. Μέθοδος εφαρμογής : Ενώ ο διάδρομος βρίσκεται σε κατάσταση αναμονής(standby mode), πιέστε το πλήκτρο για το επιθυμητό επίπεδο κλίσης και κρατήστε το πατημένο για 3 δευτερόλεπτα, η τιμή θ αναβοσβήσει, και πιέστε το πλήκτρο **SPEED +/-** για να ορίσετε την τιμή. Αφού ορίσετε την τιμή, συνεχίστε να πιέζεται το πλήκτρο ώστε να αποθηκεύσετε την εντολή, έπειτα από λίγο η εντολή θα εκτελεστεί.
9. SPEED +: Πιέστε αυτό το πλήκτρο για να αυξήσετε την ταχύτητα.
10. SPEED -: Πιέστε αυτό το πλήκτρο για να μειώσετε την ταχύτητα.
11. INCLINE +: Πιέστε αυτό το πλήκτρο για να αυξήσετε την κλίση.
12. INCLINE -: Πιέστε αυτό το πλήκτρο για να μειώσετε την κλίση.

## ΠΟΛΥΜΕΣΑ (ΠΡΟΑΙΡΕΤΙΚΑ):

1. BLUETOOTH MUSIC: Μπορείτε να συνδέσετε το κινητό σας τηλέφωνο με τον διάδρομο, προκειμένου να παίξετε την μουσική της αρεσκείας σας. Επιλέξτε τη μουσική και ρυθμίστε την ένταση χρησιμοποιώντας την συσκευή σας.

1.1 Μπορείτε να συνδέσετε το κινητό σας χρησιμοποιώντας το Bluetooth.

1.2 Από την συσκευή σας, επιλέξτε SYMK από τη λίστα των διαθέσιμων συσκευών και συνδεθείτε.

1.3 Εάν ενώ η συσκευή σας είναι συνδεδεμένη στο διάδρομο μέσω Bluetooth, λάβετε κάποια κλήση το Bluetooth θα αποσυνδεθεί αυτόματα. Μόλις ολοκληρώσετε την κλήση, το Bluetooth θα συνδεθεί ξανά αυτόματα και η μουσική σας θα συνεχίζει να παίζει.

2. USB INPUT: Φορτίστε την συσκευή σας.



## ΛΕΙΤΟΥΡΓΙΕΣ ΚΟΝΣΟΛΑΣ

1. **SPEED** (ταχύτητα): Εμφανίζει την ταχύτητα. Πιέστε τα πλήκτρα SPEED+/- για να ρυθμίσετε την ταχύτητα του διαδρόμου.

2. **DISTANCE** (απόσταση): Εμφανίζει την διανυθείσα απόσταση.

3. **CALORIES** (θερμίδες): Εμφανίζει τις θερμίδες που έχετε καταναλώσει.

4. **TIME** (χρόνος): Εμφανίζει τον χρόνο άσκησης.

5. **INCLINE/ PULSE**: Στην οθόνη εμφανίζεται το τρέχον επίπεδο κλίσης και ο καρδιακός παλμός του χρήστη. Πιέστε τα πλήκτρα INCLINE+/- για να ρυθμίσετε την κλίση του διαδρόμου.

**PULSE** Εμφανίζει τον καρδιακό παλμό του χρήστη- τα δεδομένα αυτά είναι απλά για αναφορά, δεν μπορούν να χρησιμοποιηθούν ως ιατρικά δεδομένα. Κρατήστε τους αισθητήρες παλμού και με τα δύο χέρια, η κονσόλα θα δείξει την τιμή του παλμού του χρήστη μετά από περίπου 5 δευτερόλεπτα.

6. **MATRIX**: Στο παράθυρο matrix εμφανίζεται η απόσταση 400m. Μόλις ολοκληρώσετε ένα πλήρες προπονητικό στάδιο, ο διάδρομος θα ηχήσει και θα εμφανιστεί ο αριθμός των γύρων που έχετε ολοκληρώσει.

## ΛΕΙΤΟΥΡΓΙΕΣ ΠΛΗΚΤΡΩΝ

MODE: Πιέστε αυτό το πλήκτρο για να επιλέξετε μεταξύ, χρόνου (time), απόστασης (distance), και στόχου θερμίδων (calories).

- SPEED -/ SPEED+: Πιέστε αυτό το πλήκτρο για να ρυθμίσετε την ταχύτητα

- START: Πιέστε αυτό το πλήκτρο για να ξεκινήσετε τον διάδρομο οποιαδήποτε στιγμή. Ο διάδρομος θα ξεκινήσει έπειτα από τρία δευτερόλεπτα.

-Πιέστε SPEED+/- & INCLINE+/- για να ρυθμίσετε την ταχύτητα και την κλίση.

2. **PROGRAM**: Πιέστε το πλήκτρο PROG., μπορείτε να επιλέξετε μεταξύ 24 programs, προγραμμάτων, 3 προγράμματα χρήστη και το πρόγραμμα μέτρησης λίπους σώματος (body fat).

2.1 Ρύθμιση των 24 ενσωματωμένων προγραμμάτων: Από την κατάσταση αναμονής, πιέστε το πλήκτρο PROG, στην οθόνη θα εμφανιστούν 24 προγράμματα, επιλέξτε μεταξύ των 24 προγραμμάτων.

Πιέστε τα πλήκτρα SPEED+/- ή INCLINE+/- για να ορίσετε τον χρόνο άσκησης.

- Κάθε πρόγραμμα μπορεί να χωριστεί σε 10 ενότητες. Ο διάδρομος θα ηχήσει 3 φορές κατά την εκκίνηση μιας νέας ενότητας.

- Πιέστε τα πλήκτρα SPEED+/- ή INCLINE+/- για να αλλάξετε την ταχύτητα ή την κλίση κατά την διάρκεια κάθε ενότητας.

-Ο διάδρομος θα ηχήσει 3 φορές και θα σταματήσει όταν το πρόγραμμα ολοκληρωθεί.

TIME PROG.		TIME INTERVAL= setting time/10									
		1	2	3	4	5	6	7	8	9	10
P1	TACHYTHTA	2	4	3	4	3	5	4	2	5	3
	ΚΛΙΣΗ	1	2	3	3	1	2	2	3	2	2
P2	TACHYTHTA	2	6	7	8	3	6	8	7	5	2
	ΚΛΙΣΗ	1	2	3	3	2	2	3	4	2	2
P3	TACHYTHTA	3	8	3	8	5	9	5	9	12	6
	ΚΛΙΣΗ	1	3	5	7	9	10	8	6	5	2
P4	TACHYTHTA	8	10	11	12	12	11	10	10	9	8
	ΚΛΙΣΗ	1	2	2	3	1	2	2	2	2	1

P5	TACHYTHTA	6	10	12	9	11	8	12	7	9	3
	ΚΛΙΣΗ	1	2	4	3	2	2	4	5	2	1
P6	TACHYTHTA	2	8	6	10	10	9	11	8	5	3
	ΚΛΙΣΗ	2	2	3	2	3	4	5	6	5	3
P7	TACHYTHTA	2	6	7	9	7	9	6	5	4	2
	ΚΛΙΣΗ	4	5	6	6	9	9	10	12	6	3
P8	TACHYTHTA	2	4	6	8	7	8	9	6	4	2
	ΚΛΙΣΗ	3	5	4	4	3	4	4	3	3	2
P9	TACHYTHTA	2	4	5	7	6	5	8	6	3	2
	ΚΛΙΣΗ	3	5	3	4	2	3	4	2	3	2
P10	TACHYTHTA	2	3	5	3	3	5	3	6	3	3
	ΚΛΙΣΗ	4	4	3	6	7	8	8	6	3	3
P11	TACHYTHTA	2	5	8	10	6	9	5	3	2	2
	ΚΛΙΣΗ	1	3	5	8	10	7	6	3	2	3
P12	TACHYTHTA	2	5	5	4	4	6	4	2	3	4
	ΚΛΙΣΗ	3	5	6	7	12	9	11	11	6	3
P13	TACHYTHTA	2	7	4	7	8	9	4	5	3	2
	ΚΛΙΣΗ	5	6	6	4	6	5	8	9	4	2
P14	TACHYTHTA	2	6	5	4	8	6	5	2	3	3
	ΚΛΙΣΗ	5	6	5	8	4	5	5	10	6	3
P15	TACHYTHTA	2	6	5	4	8	7	5	3	3	2
	ΚΛΙΣΗ	3	4	5	6	3	5	5	6	4	3
P16	TACHYTHTA	2	5	7	5	8	6	5	2	4	2
	ΚΛΙΣΗ	1	5	6	8	12	9	10	9	5	3
P17	TACHYTHTA	2	5	6	7	8	9	8	5	3	4
	ΚΛΙΣΗ	3	5	6	8	6	5	8	7	5	3
P18	TACHYTHTA	2	3	5	6	8	6	9	6	5	2
	ΚΛΙΣΗ	5	7	5	8	6	5	9	10	6	2
P19	TACHYTHTA	3	7	6	5	9	7	6	3	5	2
	ΚΛΙΣΗ	3	5	6	8	5	6	5	12	8	3
P20	TACHYTHTA	3	7	9	10	11	12	10	8	5	2
	ΚΛΙΣΗ	2	5	6	7	6	5	8	6	3	2
P21	TACHYTHTA	3	6	8	7	9	10	5	8	3	2
	ΚΛΙΣΗ	3	6	8	9	9	6	8	10	6	3
P22	TACHYTHTA	3	5	8	6	9	10	8	12	6	3
	ΚΛΙΣΗ	2	6	8	10	12	10	12	8	5	2
P23	TACHYTHTA	3	5	9	11	12	8	6	5	3	2
	ΚΛΙΣΗ	2	6	8	10	9	7	8	10	6	3
P24	TACHYTHTA	3	8	10	11	12	10	10	8	5	3
	ΚΛΙΣΗ	3	6	8	9	10	12	9	6	3	2

2.2 Ρύθμιση των 3 προγραμμάτων χρήστη: Από την κατάσταση αναμονής, πιέστε το πλήκτρο PROG, η κονσόλα θα εμφανίσει τα 3 προγράμματα χρήστη, επιλέξτε κάποιο από τα 3 προγράμματα χρήστη.  
- Πιέστε τα πλήκτρα SPEED+/- ή INCLINE+/- για να ορίσετε τον χρόνο άσκησης.  
- Κάθε πρόγραμμα μπορεί να χωριστεί σε 10 ενότητες. Ο διάδρομος θα ηχήσει 3 φορές κατά την εκκίνηση μιας νέας ενότητας.

-Πιέστε τα πλήκτρα SPEED+/- ή INCLINE+/- για να αλλάξετε την ταχύτητα ή την κλίση κατά την διάρκεια κάθε ενότητας.

-Ο διάδρομος θα ηχήσει 3 φορές και θα σταματήσει όταν το πρόγραμμα ολοκληρωθεί.

**2.3 Ρύθμιση του προγράμματος μέτρησης σωματικού λίπους (body fat test):** Από την κατάσταση αναμονής, πιέστε το πλήκτρο MODE μέχρι η κονσόλα να εμφανίσει το FAT.

-Πιέστε το πλήκτρο M για να εισάγετε πληροφορίες.

Ορίστε την τιμή με τα πλήκτρα SPEED+/- ή INCLINE+/- από το F-1 μέχρι το F-4 (F-1 ΦΥΛΟ, F-2 ΗΛΙΚΙΑ, F-3 ΥΨΟΣ, F-4 ΒΑΡΟΣ)

-Πιέστε το πλήκτρο M για να επιλέξετε την επιλογή F-5(F—5 ΕΛΕΓΧΟΣ ΣΩΜΑΤΙΚΟΥ ΛΙΠΟΥΣ) και κρατήστε τους αισθητήρες. Η κονσόλα θα εμφανίσει την τιμή μέτρησης μετά από 10 δευτερόλεπτα.

- Τα δεδομένα μέτρησης λίπους είναι μόνο για αναφορά και δεν πρέπει να χρησιμοποιηθούν ως ιατρικά δεδομένα:

F-1	Φύλο (Sex)	01 άντρας(male)	02 γυναίκα (female)
F-2	Ηλικία (Age)	10-----99	
F-3	Ύψος (Height)	100----200	
F-4	Βάρος (Weight)	20-----150	
F-5	FAT	≤19	Πάρα πολύ λεπτό
	FAT	=(20---25)	Κανονικός
	FAT	=(26---29)	Υπέρβαρος
	FAT	≥30	Παχύσαρκος

### **ΛΕΙΤΟΥΡΓΙΑ ΚΑΡΔΙΑΚΟΥ ΠΑΛΜΟΥ**

Κρατήστε τους αισθητήρες παλμού και με τα δύο χέρια, η κονσόλα θα δείξει την τιμή του παλμού του χρήστη μετά από περίπου 5 δευτερόλεπτα. τα δεδομένα αυτά είναι απλά για αναφορά, δεν μπορούν να χρησιμοποιηθούν ως ιατρικά δεδομένα.

### **ΛΕΙΤΟΥΡΓΙΑ ΥΠΕΝΘΥΜΙΣΗΣ ΛΙΠΑΝΣΗΣ**

Αυτό το μηχάνημα διαθέτει λειτουργία υπενθύμισης λίπανσης. Μετά από κάθε συνολική απόσταση 300km (188miles), ο διάδρομος σας πρέπει να συντηρείται με λάδι. Το σύστημα θα υπενθυμίσει τον ήχο για κάθε 10 δευτερόλεπτα και στο παράθυρο θα εμφανιστεί το μήνυμα "OIL". Αυτό σημαίνει ότι ο διάδρομος σας πρέπει να λιπαίνεται με λάδι. Διαβάστε πρώτα το εγχειρίδιο χρήσης και προσθέστε το λάδι στο μεσαίο τμήμα του δαπέδου. Αφού τελειώσετε τη λίπανση, κρατήστε πατημένο το πλήκτρο "STOP" για 3 δευτερόλεπτα και ο ήχος προειδοποίησης του συστήματος θα εξαφανιστεί.

### **ΥΠΕΝΘΥΜΙΣΗ ΑΣΦΑΛΕΙΑΣ**

Για την δική σας ασφάλεια, παρακαλείστε να μην παρακολουθείτε video κατά τη διάρκεια της προπόνησης

### **ΛΕΙΤΟΥΡΓΙΑ ΕΞΟΙΚΟΝΟΜΙΣΗΣ ΕΝΕΡΓΕΙΑΣ:**

Η κονσόλα είναι εξοπλισμένη με σύστημα εξοικονόμησης ενέργειας. Σε κατάσταση αναμονής

λειτουργίας, αν δεν υπάρχει καμία λειτουργία, η εξοικονόμηση ενέργειας θα τεθεί σε λειτουργία μετά από 10 λεπτά και η οθόνη θα σβήσει. Μπορείτε να πιέσετε οιοδήποτε πλήκτρο για να επαναφέρετε την οθόνη.

## **POWER ON (I) AND POWER OFF (O)**

Κλείσιμο της παροχής ρεύματος: Μπορείτε να κλείσετε την παροχή ρεύματος για να σταματήσετε τον διάδρομο, ο οποίος δεν θα υποστεί βλάβη οποιαδήποτε στιγμή.

### **ΠΡΟΣΟΧΗ:**

Εάν ο διάδρομος εμφανίσει οποιαδήποτε δυσλειτουργία, επικοινωνήστε άμεσα με το εξουσιοδοτημένο τμήμα επισκευών για να επιλύσουν το πρόβλημα.

## **ΣΥΝΤΗΡΗΣΗ & ΦΡΟΝΤΙΔΑ**

Η γενική καθαριότητα θα σας βοηθήσει να βελτιώσετε την απόδοση και τη διάρκεια ζωής του μηχανήματος. Κρατήστε τη μονάδα καθαρή από σκόνη σε καθημερινή βάση. Καθαρίστε και τις δύο πλευρές του ταπέτου για να εμποδίσετε τη συσσώρευση της σκόνης κάτω από το ταπέτο. Κρατήστε τα αθλητικά σας παπούτσια καθαρά έτσι ώστε να μη φθείρουν το ταπέτο και το πλαίσιο. Καθαρίστε την επιφάνεια με ένα καθαρό, νωπό πανί.

- Για την καλύτερη συντήρηση του μηχανήματος, συνιστάται να απενεργοποιείτε τον διάδρομο για 10 λεπτά κάθε 2 ώρες χρήσης και να απενεργοποιείται όποτε δε χρησιμοποιείται.
- Ένα χαλαρωμένο ταπέτο μπορεί να ολισθαίνει κατά τη διάρκεια της προπόνησης, ενώ αν είναι πολύ σφιχτό μπορεί να προκαλέσει φθορά στο μοτέρ και τριβή μεταξύ του ράουλου και του ταπέτου. Το σωστά ρυθμισμένο ταπέτο μπορεί να τραβηχτεί 50-75 χιλιοστά από το πλαίσιο.

## ΚΕΝΤΡΟΘΕΤΗΣΗ ΤΟΥ ΤΑΠΕΤΟΥ:

Τοποθετήστε το διάδρομο σε επίπεδη επιφάνεια και ρυθμίστε την ταχύτητα σε περίπου 6-8κρη ώστε να ελέγξετε αν το ταπέτο αποκλίνει.

1. Εάν το **Ταπέτο** κινείται προς τα **δεξιά**, αποσυνδέστε το κλειδί ασφαλείας και γυρίστε τον διακόπτη και στη συνέχεια γυρίστε τη βίδα ρύθμισης προς τα δεξιά κατά  $\frac{1}{4}$ . Γυρίστε τον διακόπτη και τοποθετήστε το κλειδί ασφαλείας. Εάν το ταπέτο δεν κινείται, επαναλάβετε το βήμα. Δείτε το σχέδιο Α.

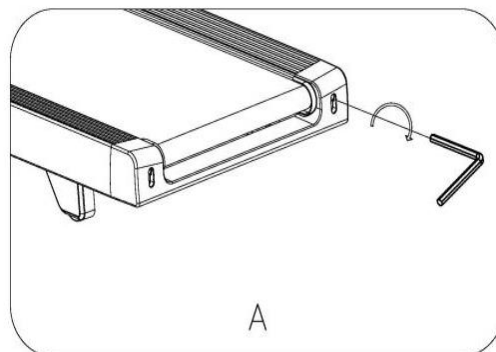

2 Εάν το **Ταπέτο** κινείται προς τα **αριστερά**, αποσυνδέστε το κλειδί ασφαλείας και γυρίστε τον διακόπτη και στη συνέχεια γυρίστε τη βίδα ρύθμισης προς τα δεξιά κατά  $\frac{1}{4}$ . Γυρίστε τον διακόπτη και τοποθετήστε το κλειδί ασφαλείας. Εάν το ταπέτο δεν κινείται, επαναλάβετε το βήμα. Δείτε το σχέδιο Β.

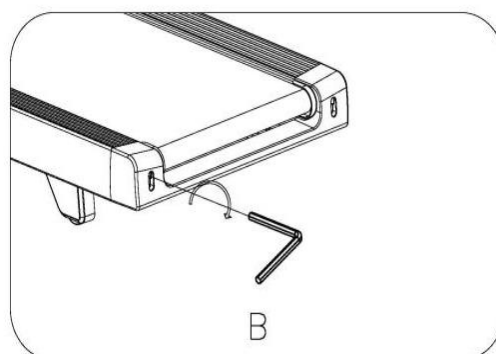

3. Με το πέρασμα του χρόνου το **Ταπέτο** θα **χαλαρώσει**. Για να σφίξετε το ταπέτο, γυρίστε τις βίδες ρύθμισης κατά  $\frac{1}{4}$  προς τα δεξιά, ελέγξτε την τάση του ταπέτου. Συνεχίστε τη διαδικασία μέχρι το ταπέτο να είναι στη σωστή θέση. Βεβαιωθείτε ότι ρυθμίζετε το ίδιο και τις δύο βίδες ώστε το ταπέτο να είναι ευθυγραμμισμένο. Δείτε το σχέδιο C.

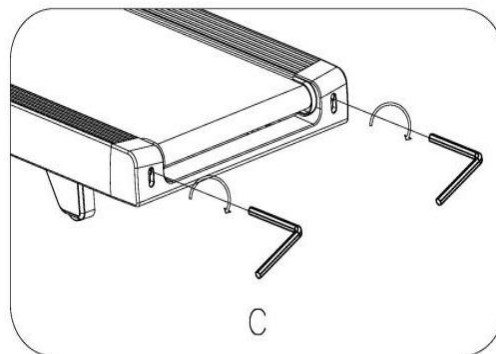

# ΛΙΠΑΝΣΗ ΤΟΥ ΔΙΑΔΡΟΜΟΥ

## ΣΗΜΑΝΤΙΚΗ ΣΗΜΕΙΩΣΗ:

Θα χρειαστεί να λιπάνετε τον διάδρομο πριν από την πρώτη χρήση.

## ΛΙΠΑΝΣΗ ΤΟΥ ΤΑΠΕΤΟΥ:

Η λίπανση του ταπέτου είναι απαραίτητη καθώς επηρεάζει τη λειτουργία και τη διάρκεια ζωής του διαδρόμου, για αυτό συνιστάται να γίνεται σε τακτά χρονικά διαστήματα.

**ΠΡΟΕΙΔΟΠΟΙΗΣΗ:** Να αποσυνδέετε πάντοτε τον διάδρομο από την πρίζα πριν τον καθαρισμό, τη λίπανση ή την επισκευή της μονάδας.

## ΠΩΣ ΝΑ ΛΙΠΑΝΕΤΕ ΤΟΝ ΔΙΑΔΡΟΜΟ:

1. Σηκώστε το ένα άκρο του ταπέτου και εφαρμόστε το λιπαντικό στο πλαίσιο. Χρησιμοποιήστε ένα πανί για να απλώσετε το λιπαντικό. Επαναλάβετε αυτή τη διαδικασία και για την άλλη πλευρά.
2. Τα κινούμενα μέρη θα πρέπει να μπορούν να γυρίζουν ελεύθερα και αθόρυβα. Η μη φυσιολογική κίνηση μπορεί να επηρεάσει την ασφάλεια του εξοπλισμού. Να ελέγχετε και να συσφίγγετε συχνά τα εξαρτήματα.
3. Για την καλύτερη συντήρηση του διαδρόμου και για να αυξήσετε τη διάρκεια ζωής του, συνιστάται η συντήρησή του να γίνεται σε τακτά χρονικά διαστήματα.

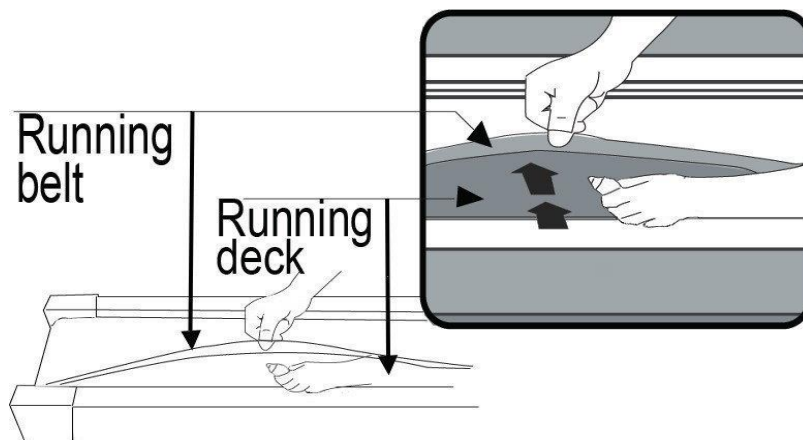

### Συνιστάται το παρακάτω χρονοδιάγραμμα:

Ελαφριά χρήση (λιγότερο από 3 ώρες/εβδομάδα)	κάθε έξι μήνες
Μέτρια χρήση (3-5 ώρες/εβδομάδα)	κάθε τρεις μήνες
Έντονη χρήση (περισσότερο από 5 ώρες/εβδομάδα)	κάθε δύο μήνες

# ΣΧΕΔΙΑΓΡΑΜΜΑ

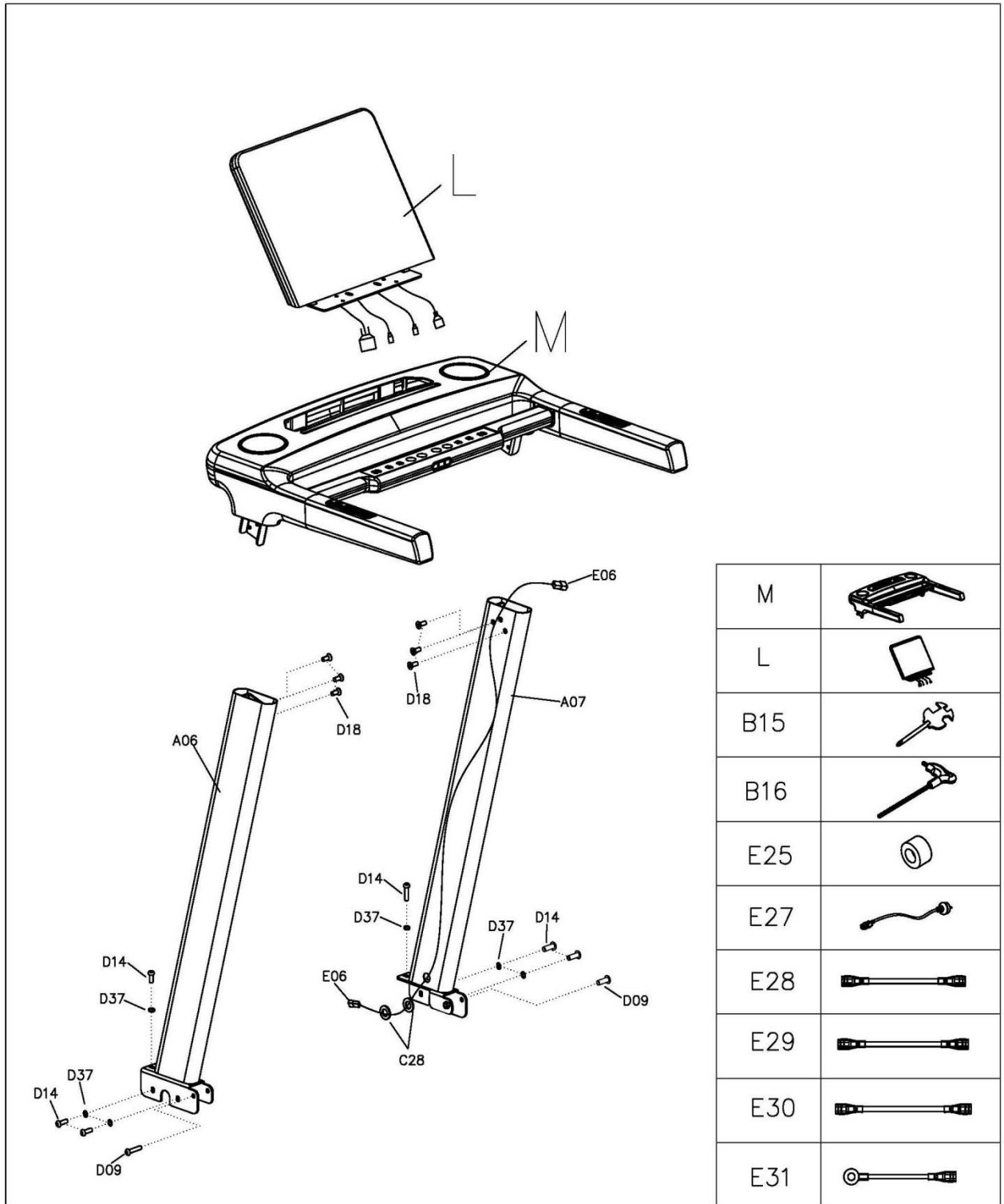

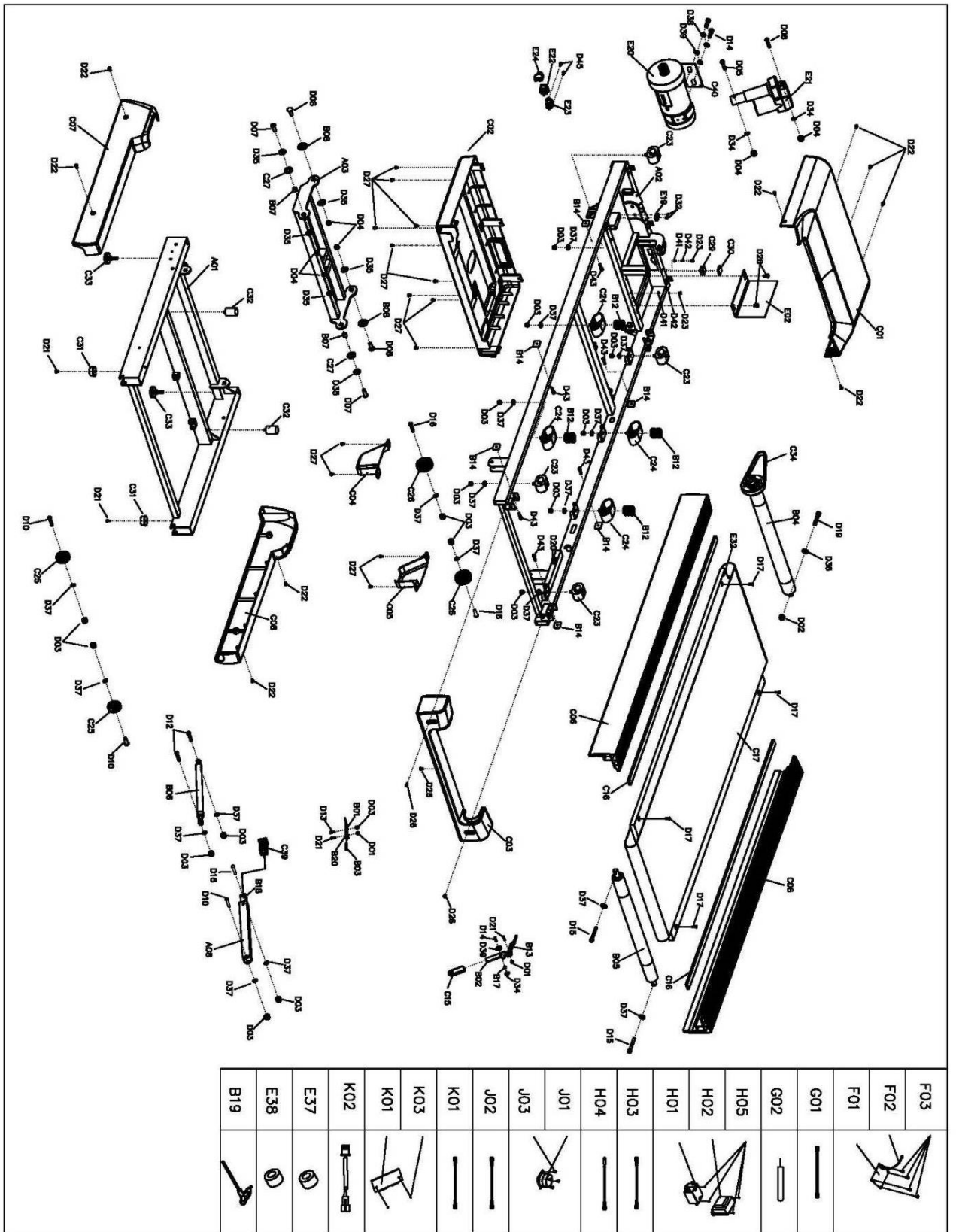



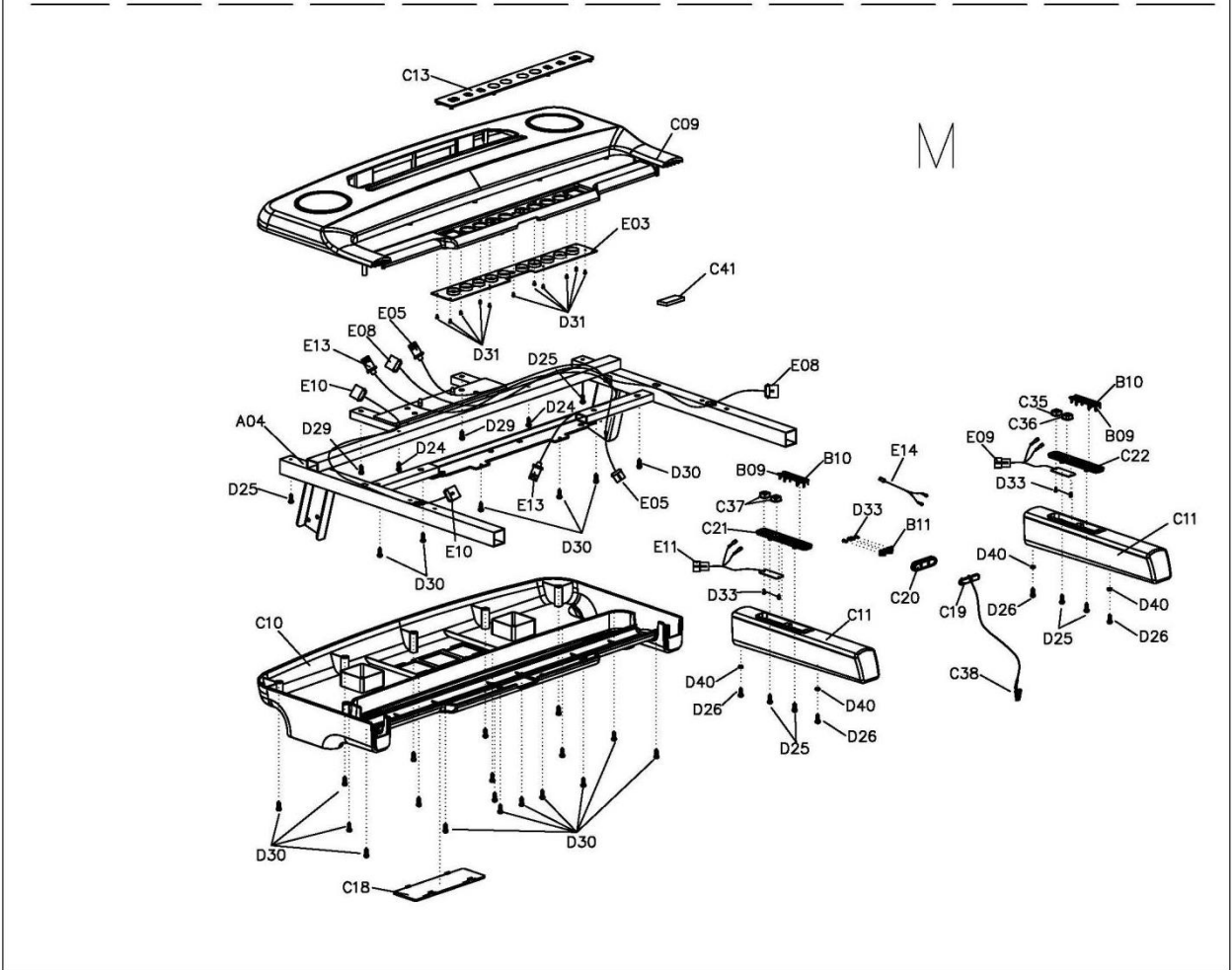
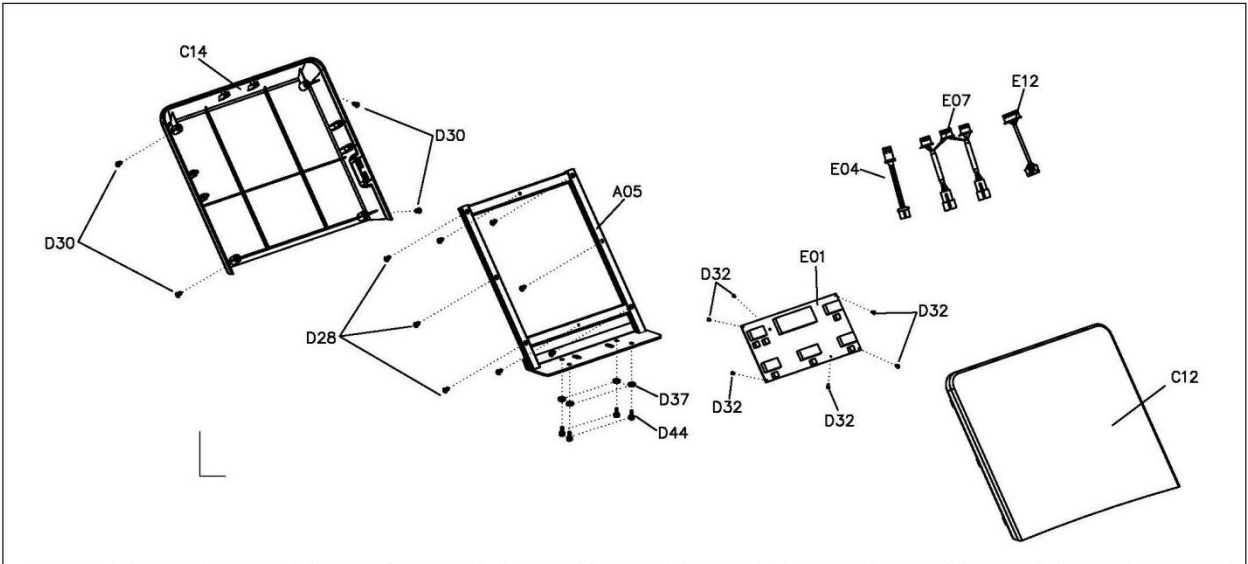

# ΛΙΣΤΑ ΜΕΡΩΝ

No.	Περιγραφή μέρους	Σχόλιο	Qty	No.	Περιγραφή μέρους	Σχόλιο	Qty
A01	Base frame		1	C18	Console middle bottom cover		1
A02	Main frame		1	C19	Safety key		1
A03	Incline bracket		1	C20	Safety key base		1
A04	Console base bracket		1	C21	Instant incline base		1
A05	Panel support bracket		1	C22	Instant speed base		1
A06	Left upright tube		1	C23	Cushion		4
A07	Right upright tube		1	C24	Oval cushion		4
A08	Adjustable tube bracket		1	C25	Transport wheel		2
B01	Adjustable rotation plate		1	C26	Adjustable wheel		2
B02	Lever		1	C27	Plastic gasket		2
B03	Wire rope		1	C28	Ring-shape wire plug		2
B04	Front roller		1	C29	Square Head Plug		1
B05	Back roller		1	C30	EVA pad		1
B06	Cylinder		1	C31	Flat foot pad		2
B07	Bushing		2	C32	Cylindrical cushion		2
B08	Step axle sleeve		2	C33	Adjustable pads		2
B09	Left hand pulse sheet		2	C34	Motor belt		1
B10	Right hand pulse sheet		2	C35	Button+		1
B11	Safety key shrapnel		2	C36	Button-		1
B13	Elastic string		1	C37	Button		2
B14	Thread plate		6	C38	Safety key clip		1
B15	Wrench w/screw driver		1	C39	Bushing		1
B16	#5 T shape Allen wrench	5mm	1	C40	EVA pad		1
B17	Small bushing		1	C41	EVA pad	50*25*6	1
B18	Adjustable tube		1	D01	Nut	M5	2
B19	#6 T shape Allen wrench	6mm	1	D02	Nut	M6	1
C01	Motor top cover		1	D03	Nut	M8	17
C02	Motor bottom cover		1	D04	Nut	M10	6
C03	Rear cover		1	D05	Bolt	M10*90	1
C04	Left wheel cover		1	D06	Bolt	M10*45	1
C05	Right wheel cover		1	D07	Bolt	M10*30	2
C06	Side rail		2	D08	Bolt	M10*30	2
C07	Left bottom cover		1	D09	Bolt	M8*60	2
C08	Right bottom cover		1	D10	Bolt	M8*50	3
C09	Console top cover		1	D12	Bolt	M8*30	2
C10	Console bottom cover		1	D13	Bolt	M8*20	1
C11	Handle bar		2	D14	Bolt	M8*15	11
C12	panel top cover		1	D15	Bolt	M6*65	2
C13	Panel bottom cover		1	D16	Bolt	M8*40	3
C14	Raster plate 1		1	D17	Bolt	M8*25	4
C15	Lever cover		1	D18	Bolt	M8*16	6
C16	EVA pad		2	D19	Bolt	M6*60	1
C17	Running belt		1	D20	Bolt	M6*15	1

No.	Part description	Remark	Qty	No.	Part description	Remark	Qty
D21	Bolt	M5*16 with washer	4	E11	Hand speed bottom signal wire		1
D22	Bolt	M5*12 with washer (black)	9	E12	Hand incline middle signal wire		1
D23	Bolt	M5*12 with washer (silver)	2	E13	Hand incline bottom signal wire		1
D24	Screw	ST4.2*30	2	E16	Touch Key top signal wire		1
D25	Screw	ST4.2*40	6	E17	Touch Key bottom signal wire		1
D26	Screw	ST4.2*20 with washer	9	E18	Safety switch bottom signal wire		1
D27	Screw	ST4.2*12 with washer	13	E19	Speed sensor		1
D28	Screw	ST4.2*20	8	E20	DC motor		1
D29	Screw	ST4.2*25	2	E21	Incline motor		1
D30	Screw	ST4.2*12	28	E22	On-off button		1
D31	Screw	ST2.9*6	11	E23	Power socket		1
D32	Screw	ST2.9*8	10	E24	Overload protector		1
D33	Screw	ST2.5*6 with washer	8	E25	Magnet ring		1
D34	Lock washer	10mm	3	E26	Magnet core		1
D35	Big washer	φ 10* φ 26*2.0	6	E27	Power wire		1
D36	Lock washer	6mm	1	E28	AC single wire	200 Brown	1
D37	Lock washer	8mm	28	E29	AC single wire	350 Brown	2
D38	Spring washer	8mm	2	E30	AC single wire	350 Blue	2
D39	Flat washer	8mm	3	E31	Grounding wire		1
D40	Big flat washer	φ 6* φ 12*1	4	E32	Running board		1
D41	Lock washer	5mm	2	E33	Safety switch top signal wire		1
D42	Spring washer	5mm	2	E34	Console board and Conversion board connecting wire 3		1
D43	Bolt	M6*25	6	E35	Console board and Conversion board connecting wire 4		1
D44	Bolt	M8*15 with flat head	4	E36	Conversion board		1
D45	Screw	ST2.9*8	2	E37	Magnetic ring 1		1
E01	Console PCB board		1	E38	Magnetic ring 2		1
E02	Control board		1				
E03	Touch key board		1				
E05	Hand speed top signal wire		1				
E06	Console top signal wire		1				
E07	Console middle signal wire		1				
E08	Console bottom signal wire		1				
E09	Hand incline top signal wire		1				
E10	Hand speed middle signal wire		1				

## Προαιρετικά εξαρτήματα

No.	Part description	Remark	Qty	No.	Part description	Remark	Qty
F01	Bluetooth module		1	J01	Speaker		2
F02	Bluetooth connecting wire		1	J02	Speaker connecting wire		2
F03	Screw		4	J03	Screw		8
G01	HRC connecting wire		1	K01	Volume connecting wire		1
G02	POLAR wireless receiver		1	K02	Bluetooth power connecting wire		1
H01	Filter		1	K03	Bluetooth transfer board		1
H02	Inductance		1	K04	Screw		2
H03	AC single wire		1				
H04	Grounding wire		1				
H05	Screw		4				

## Επίλυση Προβλημάτων

ΠΡΟΒΛΗΜΑ	ΠΙΘΑΝΗ ΑΙΤΙΑ	ΠΡΟΤΕΙΝΟΜΕΝΗ ΛΥΣΗ
Ο διάδρομος δεν ξεκινάει	Δεν είναι συνδεδεμένος	Συνδέστε το καλώδιο στην πρίζα
	Το κλειδί ασφαλείας δεν είναι στην υποδοχή	Εισάγετε το κλειδί ασφαλείας
Το ταπέτο δεν είναι ευθυγραμμισμένο	Η τάση του ταπέτου δεν είναι σωστή	Σφίξτε τις βίδες ρύθμισης στην αριστερή και τη δεξιά πλευρά του ράουλου
Η κονσόλα δε λειτουργεί	Τα καλώδια της κονσόλας και της πλακέτας δεν είναι σωστά συνδεδεμένα.	Ελέγξτε τη σύνδεση των καλωδίων.
	Ο μετασχηματιστής είναι ελαττωματικός.	Εάν ο μετασχηματιστής είναι ελαττωματικός, επικοινωνήστε με την εξυπηρέτηση πελατών.
E01 or E13: Ένδειξη σφάλματος	Τα καλώδια της κονσόλας και της πλακέτας δεν είναι σωστά συνδεδεμένα.	Ελέγξτε τη σύνδεση των καλωδίων. Εάν το καλώδιο είναι φθαρμένο, θα χρειαστεί να το αντικαταστήσετε. Εάν το πρόβλημα δεν επιλυθεί, ίσως χρειαστεί να αντικαταστήσετε την κονσόλα.
E02: Προστασία με ασφάλεια	Η εισερχόμενη τάση είναι 50% μικρότερη από την απαιτούμενη.	Ελέγξτε την εισερχόμενη τάση. Ελέγξτε την πλακέτα, αντικαταστήστε την εάν χρειάζεται. Ελέγξτε το μοτέρ, αντικαταστήστε το εάν χρειάζεται.
E03: Κανένα σήμα από τον αισθητήρα ταχύτητας	Η κονσόλα δεν λαμβάνει κανένα σήμα από τον αισθητήρα ταχύτητας.	Ελέγξτε την σύνδεση του αισθητήρα ταχύτητας ότι είναι σωστά συνδεδεμένη, αν η σύνδεση είναι χαλαρή, παρακαλούμε συνδέστε την σωστά. Δείτε αν ο αισθητήρας ταχύτητας έχει ζημιά, αντικαταστήστε τον αν χρειάζεται. Ελέγξτε το τροφοδοτικό, αντικαταστήστε το αν έχει ζημιά.

E04: Σφάλμα κλίσης	Το μοτέρ κλίσης είναι ελαττωματικό ή το καλώδιο του μοτέρ δεν είναι σωστά συνδεδεμένο ή έχει φθαρεί.	Συνδέστε ξανά ή αντικαταστήστε το καλώδιο για το μοτέρ κλίσης. Αντικαταστήστε το μοτέρ κλίσης.
E05: Προστασία υπερβολικής τάσης (Σύστημα Αυτοπροστασίας)	Η εισερχόμενη τάση είναι υπερβολικά υψηλή ή χαμηλή. Η πλακέτα είναι ελαττωματική.	Επανεκκινήστε τον διάδρομο. Ελέγξτε την εισερχόμενη τάση για να βεβαιωθείτε ότι είναι σωστή.
	Ένα κινούμενο μέρος του διαδρόμου έχει κολλήσει και το μοτέρ δεν μπορεί να λειτουργήσει σωστά.	Ελέγξτε τα κινούμενα μέρη του διαδρόμου για να βεβαιωθείτε ότι λειτουργούν σωστά. Ελέγξτε το μοτέρ για τυχόν ασυνήθιστους θορύβους ή μυρωδιά καμένου. Αντικαταστήστε το μοτέρ εάν είναι απαραίτητο. Ελέγξτε την πλακέτα, αντικαταστήστε τον εάν έχει φθαρεί. Λιπάνετε τον διάδρομο.
E06: Ανωμαλία κινητήρα	Τα καλώδια του κινητήρα δεν είναι συνδεδεμένα ή ο κινητήρας έχει ζημιά.	Ελέγξτε αν τα καλώδια του κινητήρα είναι συνδεδεμένα. Αν τα καλώδια δεν είναι τοποθετημένα ή έχουν ζημιά, πρέπει να αντικατασταθούν. Αν το πρόβλημα δεν λυθεί, αντικαταστήστε τον κινητήρα.
E08: Ανωμαλία τροφοδοτικού	Το τροφοδοτικό δεν είναι συνδεδεμένο.	Ελέγξτε το επάνω και το μεσαίο καλώδιο της σύνδεσης του τροφοδοτικού. Αν έχει ζημιά, αντικαταστήστε το. Αν το πρόβλημα δεν λυθεί, αλλάξτε το τροφοδοτικό.
E10: Ανωμαλία κινητήρα	Ο κινητήρας έχει ζημιά ή κάτι έχει μπλοκάρει και επομένως ο κινητήρας δεν μπορεί να περιστραφεί σωστά.	Η ροπή είναι πολύ μεγάλη, ρυθμίστε την ροπή στρέψης μικρότερη. Ελέγξτε τα κινούμενα μέρη του διαδρόμου για να βεβαιωθείτε ότι λειτουργούν σωστά. Αν χρειάζεται, αντικαταστήστε τον κινητήρα. Λιπάνετε τον διάδρομο.

# Εγγύηση

## **ΕΓΓΥΗΣΗ ΚΑΙ ΧΡΟΝΙΚΗ ΔΙΑΡΚΕΙΑ ΑΥΤΗΣ**

Η ΜΕΚΜΑ Α.Ε. εγγυάται όλα τα μέρη του διαδρόμου, για μια χρονική περίοδο που αναφέρεται κατωτέρω, από την ημερομηνία αγοράς, όπως καθορίζεται από το παραστατικό πώλησης. Η ΜΕΚΜΑ Α.Ε. αναλαμβάνει να επισκευάσει το μηχάνημα δωρεάν σε περίπτωση βλάβης που οφείλεται αποκλειστικά σε σφάλμα κατασκευής. Ο έλεγχος και η ρύθμιση του μηχανήματος βαρύνει τον πελάτη. Η ευθύνη της ΜΕΚΜΑ Α.Ε. περιλαμβάνει νέα ή ανακατασκευασμένα μέρη, στην επιλογή της, και τεχνική υποστήριξη στην αντιπροσωπεία και στους εμπόρους της για τη συντήρηση του μηχανήματος. Εν τη απουσία ενός εμπόρου, της αντιπροσωπείας ή της παροχής υπηρεσιών επισκευής, αυτές οι εγγυήσεις θα αντιμετωπιστούν άμεσα από την ΜΕΚΜΑ Α.Ε.. Η περίοδος εξουσιοδότησης ισχύει ως ακολούθως:

Η χρονική διάρκεια της ΕΓΓΥΗΣΗΣ για οικιακή χρήση είναι:

**Πλαίσιο 5 έτη, Μοτέρ 3 έτη, Ηλεκτρονικά μέρη 2 έτη, Λοιπά μέρη 2 έτη.**

## **ΟΡΟΙ ΕΓΓΥΗΣΗΣ**

**Η παρούσα εγγύηση ισχύει μόνο εφ' όσον:**

1. Επιδειχθεί από τον αγοραστή η νόμιμη απόδειξη αγοράς του μηχανήματος (Τιμολόγιο, Δελτίο Αποστολής ή Δελτίο Λιανικής Πώλησης) που αναφέρει την ημερομηνία αγοράς, τον τύπο του μηχανήματος και τον αριθμό κατασκευής (serial number) αν υπάρχει. Η εγγύηση ισχύει μόνο για τον πρώτο αγοραστή και οπωσδήποτε αποκλείεται η μεταβίβαση της εγγύησης σε τρίτο.
2. Κατάλληλη χρήση του διαδρόμου σύμφωνα με τις οδηγίες που παρέχονται σε αυτό το εγχειρίδιο
3. Κατάλληλη εγκατάσταση από μια εξουσιοδοτημένη επιχείρηση υπηρεσιών σύμφωνα με τις οδηγίες που παρέχονται στον διάδρομο και όλους τους τοπικούς ηλεκτρικούς κώδικες.
4. Κατάλληλη σύνδεση σε μια γειωμένη παροχή ηλεκτρικού ρεύματος ικανοποιητικής τάσης, αντικατάσταση των κατεστραμμένων ασφαλειών, επισκευή των χαλαρών συνδέσεων ή των ατελειών που συνδέονται με καλώδιο σε σπίτι.
5. Η εταιρεία διατηρεί το δικαίωμα να καθορίζει αυτή και κατά την κρίση της, την αντικατάσταση ή την επισκευή των ανταλλακτικών, καθώς επίσης, τον τόπο, τον χρόνο και τον τρόπο επισκευής. Ρητώς αναφέρεται ότι αποκλείεται κάθε είδους απαίτηση για αποζημίωση, λόγω προσωρινής έλλειψης ανταλλακτικών και καθυστέρησης αποκατάστασης της βλάβης.
6. Οι ζημιές του διαδρόμου τελειώνουν κατά τη διάρκεια της μεταφοράς και της εγκατάστασης.

## **ΕΚΠΛΗΡΩΣΗ ΤΗΣ ΕΓΓΥΗΣΗΣ**

Η επισκευή του μηχανήματος μπορεί να πραγματοποιηθεί:

1. Στο τμήμα service της εταιρείας μας. Η μεταφορά του μηχανήματος από και προς το τμήμα επισκευών, γίνεται με ευθύνη και έξοδα του πελάτη, ο οποίος είναι υπεύθυνος για την σωστή συσκευασία κατά την μεταφορά στην αντιπροσωπεία. Η εταιρεία δεν ευθύνεται για τυχόν ζημιές κατά την μεταφορά από τρίτο.
2. Με μετάβαση του τεχνικού της εταιρείας στο χώρο του πελάτη. Ο χρόνος μετάβασης και τα έξοδα κίνησής του τεχνικού βαρύνουν τον πελάτη και καθορίζονται από τον ισχύοντα τιμοκατάλογο επισκευών της εταιρείας μας.

## **ΕΞΑΙΡΕΣΕΙΣ ΤΗΣ ΕΓΓΥΗΣΗΣ**

Η παρούσα εγγύηση δεν καλύπτει:

1. Πλαστικά ή ελαστικά μέρη (π.χ. ταπέτο, προστατευτικά καλύμματα).
2. Επακόλουθες, παράλληλες ή τυχαίες ζημιές όπως ζημιές ιδιοκτησίας.
3. Αποζημίωση υπηρεσιών στον καταναλωτή για όσο χρόνο δεν λειτουργεί το μηχάνημα.

ΔΕΝ ισχύει οπωσδήποτε η παρούσα εγγύηση, στις παρακάτω περιπτώσεις:

1. Όταν η βλάβη είναι αποτέλεσμα μετατροπών, κακής χρήσης, κακής συντήρησης.
2. Όταν το μηχάνημα ανοιχτεί ή επισκευαστεί από τρίτους.
3. Όταν η βλάβη προέρχεται από αμέλεια του χρήστη.
4. Όταν έχει χρησιμοποιηθεί ρεύμα διαφορετικής τάσης και όταν δεν έχει γίνει κατάλληλη ύνδεση σε μία γειωμένη παροχή ηλεκτρικού ρεύματος ικανοποιητικής τάσης, αντικατάσταση των κατεστραμμένων ασφαλειών, επισκευή των χαλαρών συνδέσεων ή των ατελειών που συνδέονται με καλώδιο σε σπίτι.
5. Όταν γενικώς δεν έχουν ακολουθηθεί οι οδηγίες χρήσης που αναγράφονται στο εγχειρίδιο.
6. Όταν η συσκευή χρησιμοποιείται σε γυμναστήρια, γυμναστικούς συλλόγους, studio ή άλλη εμπορική ή επαγγελματική χρήση.

## **ΕΠΙΣΚΕΥΗ**

Κρατήστε την απόδειξη αγοράς σας (ή αντίγραφο της). Αν η υπηρεσία επισκευής εκτελείται, είναι στο συμφέρον σας να λάβετε και να κρατάτε όλες τις αποδείξεις. Αυτή η γραπτή εγγύηση σας δίνει τα συγκεκριμένα νόμιμα δικαιώματα. Μπορείτε επίσης να έχετε άλλα δικαιώματα που ποικίλλουν από κράτος σε κράτος. Η υπηρεσία επισκευής κάτω από αυτήν την εγγύηση πρέπει να ληφθεί με την ακολουθία αυτών των βημάτων, σε εντολή:

1. Επικοινωνήστε με τον εξουσιοδοτημένο έμπορο. Ή
2. Ελάτε σε επαφή με το τμήμα service (210) 2758228.

**ΜΗ ΣΤΕΙΛΕΤΕ ΟΠΟΙΟΔΗΠΟΤΕ ΔΙΑΔΡΟΜΟ ΣΤΗΝ ΑΝΤΙΠΡΟΣΩΠΕΙΑ ΧΩΡΙΣ ΠΡΟΗΓΟΥΜΕΝΗ ΕΓΚΡΙΣΗ.**

Όλοι οι διάδρομοι που φθάνουν χωρίς έγκριση θα απορρίπτονται.

Για περισσότερες πληροφορίες, ή για να έρθει σε επαφή μαζί σας με το τμήμα service, επικοινωνήστε στο:

**ΜΕΚΜΑ Α.Ε.**

**Γρ. Λαμπράκη 21 Λυκόβρυση Τ.Κ. 14123**

**Τηλ. (210) 2758228 – Fax (210)2774798**

**E-mail: service@mekma.gr**

Τα χαρακτηριστικά γνωρίσματα ή οι προδιαγραφές προϊόντων όπως περιγράφονται ή επεξηγούνται υπόκεινται σε αλλαγή από τον κατασκευαστή χωρίς ειδοποίηση.

Προϊόν: ...Pegasus Viper .....

Ημερομηνία αγοράς: .....



