

PROTRED

ΗΛΕΚΤΡΙΚΟΣ ΔΙΑΔΡΟΜΟΣ

MR 955



ΠΡΟΣΟΧΗ

Διαβάστε προσεκτικά όλες τις προειδοποιήσεις και οδηγίες αυτού του εγχειριδίου, προτού χρησιμοποιήσετε τον εξοπλισμό.

Διατηρήστε αυτό το εγχειρίδιο για μελλοντική αναφορά.

Περιεχόμενα

I. ΣΗΜΑΝΤΙΚΕΣ ΠΡΟΦΥΛΑΞΕΙΣ.....	(1)
II.ΚΥΡΙΑ ΤΕΧΝΙΚΑ ΧΑΡΑΚΤΗΡΙΣΤΙΚΑ	(3)
III. ΣΥΝΑΡΜΟΛΟΓΗΣΗ.....	(4)
IV.ΟΔΗΓΟΣ ΑΣΚΗΣΕΩΝ.....	(7)
V.ΛΕΙΤΟΥΡΓΙΑ ΔΙΑΔΡΟΜΟΥ.....	(8)
VI. ΣΥΝΤΗΡΗΣΗ.....	(12)
VII. ΠΛΗΡΟΦΟΦΙΕΣ ΑΝΑΚΥΚΛΩΣΗΣ.....	(14)
VIII. ΑΝΤΙΜΕΤΩΠΙΣΗ ΠΡΟΒΛΗΜΑΤΩΝ.....	(14)
IX.ΕΓΓΥΗΣΗ.....	(16)



Ι. ΣΗΜΑΝΤΙΚΕΣ ΠΡΟΦΥΛΑΞΕΙΣ

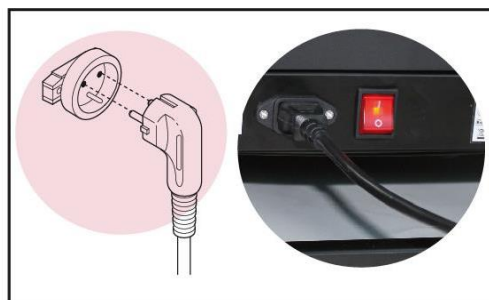

ΠΡΟΕΙΔΟΠΟΙΗΣΗ:

ΤΟ ΚΛΕΙΔΙ ΑΣΦΑΛΕΙΑΣ ΕΧΕΙ ΕΝΑΝ ΜΑΓΝΗΤΗ, Ο ΟΠΟΙΟΣ ΠΡΕΠΕΙ ΝΑ ΤΟΠΟΘΕΤΗΘΕΙ ΣΤΟ ΔΙΑΔΡΟΜΟ ΟΠΩΣ ΦΑΙΝΕΤΑΙ ΣΤΙΣ ΠΑΡΑΠΑΝΩ ΦΩΤΟΓΡΑΦΙΕΣ. ΣΤΟ ΤΕΛΟΣ ΤΟΥ ΚΑΛΩΔΙΟΥ ΥΠΑΡΧΕΙ ΕΝΑ ΚΛΙΠ, ΤΟ ΟΠΟΙΟ ΚΑΙ ΠΡΕΠΕΙ ΝΑ ΣΤΕΡΕΩΘΕΙ ΣΤΑ ΡΟΥΧΑ ΣΑΣ. Ο ΔΙΑΔΡΟΜΟΣ ΘΑ ΞΕΚΙΝΗΣΕΙ ΝΑ ΛΕΙΤΟΥΡΓΕΙ ΜΟΝΟ ΟΤΑΝ ΤΟ ΚΛΕΙΔΙ ΑΣΦΑΛΕΙΑΣ ΕΧΕΙ ΤΟΠΟΘΕΤΗΘΕΙ ΣΩΣΤΑ. ΑΥΤΟ ΤΟ ΒΗΜΑ ΕΙΝΑΙ ΠΟΛΥ ΣΗΜΑΝΤΙΚΟ.

Η ΣΩΣΤΗ ΛΙΠΑΝΣΗ ΤΟΥ ΔΙΑΔΡΟΜΟΥ ΜΕ ΕΙΔΙΚΟ ΛΙΠΑΝΤΙΚΟ ΣΕ ΜΟΡΦΗ ΣΠΡΕΙ Ή ΛΑΔΙΟΥ ΕΙΝΑΙ ΠΟΛΥ ΣΗΜΑΝΤΙΚΗ. Η ΛΙΠΑΝΣΗ ΘΑ ΠΡΕΠΕΙ ΝΑ ΓΙΝΕΤΑΙ ΣΕ ΤΑΚΤΑ ΔΙΑΣΤΗΜΑΤΑ, ΕΞΑΡΤΩΜΕΝΗ ΠΑΝΤΑ ΑΠΟ ΤΟΝ ΧΡΗΣΤΗ ΚΑΙ ΤΗ ΣΥΧΝΟΤΗΤΑ ΤΗΣ ΠΡΟΠΟΝΗΣΗΣ, ΑΚΟΜΗ ΚΑΙ ΠΡΙΝ ΑΠΟ ΤΗΝ ΠΡΩΤΗ ΧΡΗΣΗ ΤΟΥ ΔΙΑΔΡΟΜΟΥ.

ΠΡΕΠΕΙ ΝΑ ΔΙΑΤΗΡΗΣΕΤΕ ΤΗΝ ΑΡΧΙΚΗ ΣΥΣΚΕΥΑΣΙΑ ΤΟΥ ΠΡΟΪΟΝΤΟΣ, ΜΑΖΙ ΜΕ ΟΛΑ ΤΑ ΠΡΟΣΤΑΤΕΥΤΙΚΑ ΤΗΣ ΕΞΑΡΤΗΜΑΤΑ, ΤΗΝ ΑΠΟΔΕΙΞΗ ΑΓΟΡΑΣ, ΤΟ ΕΓΧΕΙΡΙΔΙΟ ΚΑΙ ΟΛΑ ΤΑ ΠΕΡΙΕΧΟΜΕΝΑ ΜΕΡΗ, ΓΙΑ ΟΛΗ ΤΗΝ ΔΙΑΡΚΕΙΑ ΙΣΧΥΟΣ ΤΗΣ ΕΓΓΥΗΣΗΣ.

Προκειμένου να μειωθεί ο κίνδυνος σοβαρών τραυματισμών, διαβάστε προσεκτικά όλες τις οδηγίες και τις προειδοποιήσεις του εγχειριδίου χρήσης, πριν από τη χρήση του Διαδρόμου.

Ο κατασκευαστής και η αντιπροσωπεία δεν φέρουν καμία ευθύνη για τυχόν προσωπικούς τραυματισμούς ή για υλικές φθορές που προκληθούν από λανθασμένη χρήση αυτού του προϊόντος.

- 1- Πριν από την έναρξη της άσκησης, συμβουλευτείτε το γιατρό σας. Είναι πολύ σημαντικό ειδικότερα για άτομα άνω των 35 ετών, με προβλήματα υγείας και εγκυμονούσες.
- 2- Είναι ευθύνη του ιδιοκτήτη να βεβαιωθεί ότι όλοι οι χρήστες του διαδρόμου έχουν ενημερωθεί σχετικά με τις όλες τις προειδοποιήσεις και τις προφυλάξεις.
- 3- Χρησιμοποιείτε τον εξοπλισμό όπως προτείνεται στις οδηγίες χρήσης του εγχειριδίου.
- 4- **Κρατήστε τον εξοπλισμό σε κλειστό χώρο, μακριά από σκόνη ή υγρασία. Μην το αποθηκεύετε σε garage, σε αποθήκες ή κοντά σε νερό. Η υγρασία, η σκόνη και το νερό μπορεί να οδηγήσουν σε δυσλειτουργία του εξοπλισμού, ακυρώνοντας την εγγύησή του.**
- 5- Τοποθετήστε την μονάδα σε επίπεδη επιφάνεια. Εάν η επιφάνεια είναι άνιση, η ομαλή λειτουργία μπορεί να επηρεαστεί. Κάποια μοντέλα διαθέτουν ρυθμιστές επιπέδου στα πίσω πόδια, βοηθώντας την ανύψωση του Διαδρόμου. Παρακαλείστε να διαβάσετε το εγχειρίδιο χρήσης για να βεβαιωθείτε εάν ο Διάδρομός σας είναι εξοπλισμένος με αυτούς τους ρυθμιστές.
- 6- Η μονάδα πρέπει να τοποθετηθεί σε έναν καλά αεριζόμενο χώρο. Μην χρησιμοποιείτε σε μέρη όπου υπάρχουν σπρέι ή συσκευές οξυγόνου. Ο αέρας που εισπνέετε μπορεί να σας επηρεάσει και να προκληθεί ατύχημα.
- 7- Κρατήστε τα παιδιά κάτω των 12 ετών και τα κατοικίδια ζώα μακριά από τον εξοπλισμό. Διατηρείτε απόσταση ασφαλείας από τον διάδρομο.
- 8- **Ελέγξτε το μέγιστο βάρος χρήστη που μπορεί να υποστηρίξει ο διάδρομος. Εάν το βάρος χρήστη υπερβαίνει το όριο τότε θα υπάρξει δυσλειτουργία στη λειτουργία του διαδρόμου, η οποία δεν θα καλυφθεί από την εγγύηση.**
- 9- Να φοράτε πάντοτε κατάλληλο ρουχισμό όταν γυμνάζεστε. Μην φοράτε φαρδιά ρούχα, τα οποία μπορεί να πιαστούν στο Διάδρομο.
- 10- Ο Διάδρομος λειτουργεί με παροχή ρεύματος: Βεβαιωθείτε ότι το καλώδιο παροχής ενέργειας και η πρίζα είναι σε καλή κατάσταση. Συνδέστε το διάδρομο μόνο όταν βεβαιωθείτε ότι το κύκλωμα έχει σωστή γείωση, σε διαφορετική περίπτωση μπορεί να προκληθούν ζημιές στον εξοπλισμό ή φθορές στην περιουσία σας, οι οποίες δεν καλύπτονται από την εγγύηση. Τα καλώδια τροφοδοσίας πρέπει να είναι μακριά από θερμές επιφάνειες.
- 11- Εάν ο εξοπλισμός τροφοδοτείται με μπαταρία: ελέγξτε και βεβαιωθείτε ότι έχει φορτιστεί αρκετά για να τεθεί σε πλήρη λειτουργία.
- 12- Στον εξοπλισμό σας παρέχεται Κλειδί Ασφαλείας, παρακαλείστε να κατανοήσετε τον τρόπο χρήσης του. Το Κλειδί Ασφαλείας έχει ένα μαγνήτη, ο οποίος πρέπει να τοποθετηθεί στο Διάδρομο. Στο τέλος του καλωδίου υπάρχει ένα κλιπ, το οποίο πρέπει να τοποθετηθεί στα ρούχα σας. Ο Διάδρομος θα ξεκινήσει να λειτουργεί μόνο όταν το Κλειδί Ασφαλείας τοποθετηθεί στο Διάδρομο. **ΑΥΤΟ ΕΙΝΑΙ ΑΠΑΡΑΙΤΗΤΟ.**
- 13- Εάν ο Διάδρομος λειτουργεί με παροχή ρεύματος: μην τον ξεκινήσετε όσο στέκεστε στο κινούμενο ταπέτο. Ο κινητήρας θα φορτωθεί άσκοπα. Ο σωστός τρόπος να ξεκινήσετε είναι να τοποθετήσετε τα πόδια σας αριστερά και δεξιά στις βάσεις εκατέρωθεν του ταπέτου και να ξεκινήσετε την άσκηση αφού θέσετε σε λειτουργία τον Διάδρομο.
- 14- Εάν ο Διάδρομός λειτουργεί με παροχή ηλεκτρικού ρεύματος: ελέγξτε την ταχύτητα που μπορεί

να φτάσει, για την ασφάλειά σας. Το καλύτερο θα ήταν να αυξάνετε σταδιακά την ταχύτητα προκειμένου να αποφευχθούν ξαφνικές αλλαγές.

- 15- **Ποτέ μην αφήνετε τον διάδρομο χωρίς επιτήρηση, ενώ είναι σε λειτουργία. Πάντοτε να αφαιρείται το κλειδί ασφαλείας και έχετε το διακόπτη on/off στην θέση "off" όταν ο διάδρομος δεν χρησιμοποιείται.**
- 16- Ο Διάδρομος έχει αισθητήρες καρδιακού παλμού, οι οποίοι δεν προορίζονται για συλλογή ιατρικών δεδομένων. Είναι σχεδιασμένοι να βοηθούν την προπόνηση και να προσδιορίζουν την ένταση των καρδιακών παλμών. Υπάρχουν ορισμένοι παράγοντες που θα μπορούσαν να επηρεάσουν την ακρίβεια του καρδιακού ρυθμού, για παράδειγμα οι κινήσεις του χρήστη.
- 17- Ο Διάδρομος δεν καταλαμβάνει τόσο πολύ χώρο εφόσον μπορεί να διπλωθεί. Μόλις διπλωθεί, βεβαιωθείτε ότι το σύστημα κλειδώματος έχει εγκατασταθεί σωστά, είτε υπάρχει κλειδαριά είτε υδραυλικός κινητήρας. Μην επιχειρήσετε να μετακινήσετε ή να σηκώσετε το Διάδρομο προτού βεβαιωθείτε ότι είναι κλειδωμένος. Εάν συμβεί η οποιαδήποτε βλάβη ενώ ο Διάδρομος δεν είναι κλειδωμένος, δεν θα καλυφθεί από την εγγύηση.
- 18- **Ελέγξτε και σφίξτε όλα τα παξιμάδια ανά τακτά διαστήματα, καθώς με τους κραδασμούς όλες οι βίδες και τα παξιμάδια μπορεί να "γαλαρώσουν". Βλάβες που θα προκληθούν εξαιτίας κακής συντήρησης δεν θα καλυφθούν από την εγγύηση.**
- 19- Η σωστή λίπανση του Διαδρόμου με ειδικά λιπαντικά σε μορφή σπρέι ή λαδιού είναι **ΕΞΑΙΡΕΤΙΚΑ ΣΗΜΑΝΤΙΚΗ**. Η λίπανση θα πρέπει να γίνεται σε τακτά διαστήματα εξαρτώμενη από τον χρήστη και την συχνότητα της προπόνησης, ακόμα και πριν την πρώτη χρήση. Η λίπανση πρέπει να γίνεται ως εξής: αποσυνδέστε τον Διάδρομο από την ηλεκτρική παροχή (με την προϋπόθεση ότι λειτουργεί με παροχή ρεύματος), σηκώστε απαλά τον τάπητα από την μία πλευρά με το ένα χέρι και με το άλλο εφαρμόστε μια ποσότητα λιπαντικού, κατά μήκος, στο δάπεδο του Διαδρόμου. Παρακαλείστε να επαναλάβετε αυτή την διαδικασία και από την άλλη πλευρά. Συνδέστε ξανά το διάδρομο στην παροχή ρεύματος και αφήστε τον να λειτουργήσει για μερικά λεπτά χωρίς να ανεβείτε επάνω. Επαναλάβετε την διαδικασία ανά τακτά διαστήματα, ανάλογα της συχνότητας χρήσης σας.
- 20- **Για να εγκατασταθεί ο Διάδρομος είναι απαραίτητη η συνεργασία δύο ατόμων. Σε διαφορετική περίπτωση, οι τυχόν ζημιές που θα προκληθούν δεν θα καλύπτονται από την εγγύηση.**
- 21- Μην εισάγετε κανένα αντικείμενο στα κενά.
- 22- Πάντοτε να αποσυνδέετε το διάδρομο από την πρίζα πριν τον καθαρίσετε, πριν από κάθε προπόνηση και μετά από την ρουτίνα συντήρησής του.
- 23- Ο Διάδρομος είναι σχεδιασμένος και προορίζεται για οικιακή χρήση σε εσωτερικό χώρο και όχι για ημι/επαγγελματική χρήση ή για χρήση σε εξωτερικό χώρο. **Σε περίπτωση ημι/επαγγελματικής χρήσης ή/και χρήσης/διατήρησης σε εξωτερικούς χώρους η εγγύηση ακυρώνεται αυτομάτως.**
- 24- Προβείτε σε ασκήσεις προθέρμανσης και δροσισμού των μυών πριν και μετά την προπόνηση αντίστοιχα προκειμένου να αποφευχθούν τραυματισμοί.
- 25- Συνίσταται η κατανάλωση νερού πριν, κατά τη διάρκεια και μετά την προπόνηση.
- 26- Εάν αισθανθείτε πόνο ή ζαλάδα ενώ προπονείστε: **ΣΤΑΜΑΤΗΣΤΕ ΑΜΕΣΑ ΚΑΙ ΣΥΜΒΟΥΛΕΥΤΕΙΤΕ ΤΟ ΓΙΑΤΡΟ ΣΑΣ.**
- 27- **ΠΡΕΠΕΙ ΝΑ ΔΙΑΤΗΡΗΣΕΤΕ ΤΟ ΕΓΧΕΙΡΙΔΙΟ ΧΡΗΣΗΣ, ΤΗΝ ΑΠΟΔΕΙΞΗ ΑΓΟΡΑΣ**

ΚΑΙ ΤΑ ΛΟΙΠΑ ΕΞΑΡΤΗΜΑΤΑ ΓΙΑ ΟΣΟ ΧΡΟΝΙΚΟ ΔΙΑΣΤΗΜΑ ΔΙΑΡΚΕΙ Η ΕΓΓΥΗΣΗ.

28- Τα εξαρτήματα ενδέχεται να διαφέρουν από αυτά άλλων μοντέλων.

29- Αυτό το ηλεκτρικό προϊόν σε καμία περίπτωση δεν μπορείτε να το απορρίψετε σε κάποιο κάδο απορριμμάτων. Αυτό το προϊόν πρέπει να ανακυκλωθεί σύμφωνα με τις διακείμενες διατάξεις της χώρας σας, για τη σωστή διάθεση του προϊόντος. Αυτή η σήμανση υποδεικνύει ότι το συγκεκριμένο προϊόν δεν πρέπει να απορρίπτεται μαζί με τα υπόλοιπα οικιακά απορρίμματα σε όλη την ΕΕ. Προκειμένου να αποφευχθούν ενδεχόμενες βλαβερές συνέπειες στο περιβάλλον ή την ανθρώπινη υγεία εξαιτίας της ανεξέλεγκτης διάθεσης των αποβλήτων, αυτό το προϊόν πρέπει να ανακυκλωθεί υπεύθυνα για την προώθηση της βιώσιμης επαναχρησιμοποίησης των υλικών πόρων. Για να απορρίψετε/ανακυκλώσετε την συσκευή σας, παρακαλούμε χρησιμοποιήστε τα συστήματα επιστροφής και συλλογής, επικοινωνώντας με την αρμόδια υπηρεσία του δήμου στον οποίο διαμένετε.

30- Σε περίπτωση που επιθυμείτε τεχνική υποστήριξη ή συμβουλή με την συναρμολόγηση των μερών, μπορείτε να επικοινωνήσετε με την επίσημη αντιπροσωπεία.

ΠΡΕΠΕΙ ΝΑ ΔΙΑΤΗΡΗΣΕΤΕ ΤΗΝ ΑΠΟΔΕΙΞΗ ΑΓΟΡΑΣ ΚΑΘ' ΟΛΗ ΤΗ ΔΙΑΡΚΕΙΑ ΤΗΣ ΕΓΓΥΗΣΗΣ ΠΡΟΚΕΙΜΕΝΟΥ ΝΑ ΑΠΕΥΘΥΝΘΕΙΤΕ ΣΤΟ ΤΕΧΝΙΚΟ ΤΜΗΜΑ ΕΑΝ ΠΑΡΑΣΤΕΙ ΑΝΑΓΚΗ.

ΔΙΑΤΗΡΗΣΤΕ ΤΟ ΠΑΡΟΝ ΕΓΧΕΙΡΙΔΙΟ ΚΑΙ ΓΙΑ ΜΕΛΛΟΝΤΙΚΗ ΑΝΑΦΟΡΑ.

Π.ΚΥΡΙΑ ΤΕΧΝΙΚΑ ΧΑΡΑΚΤΗΡΙΣΤΙΚΑ

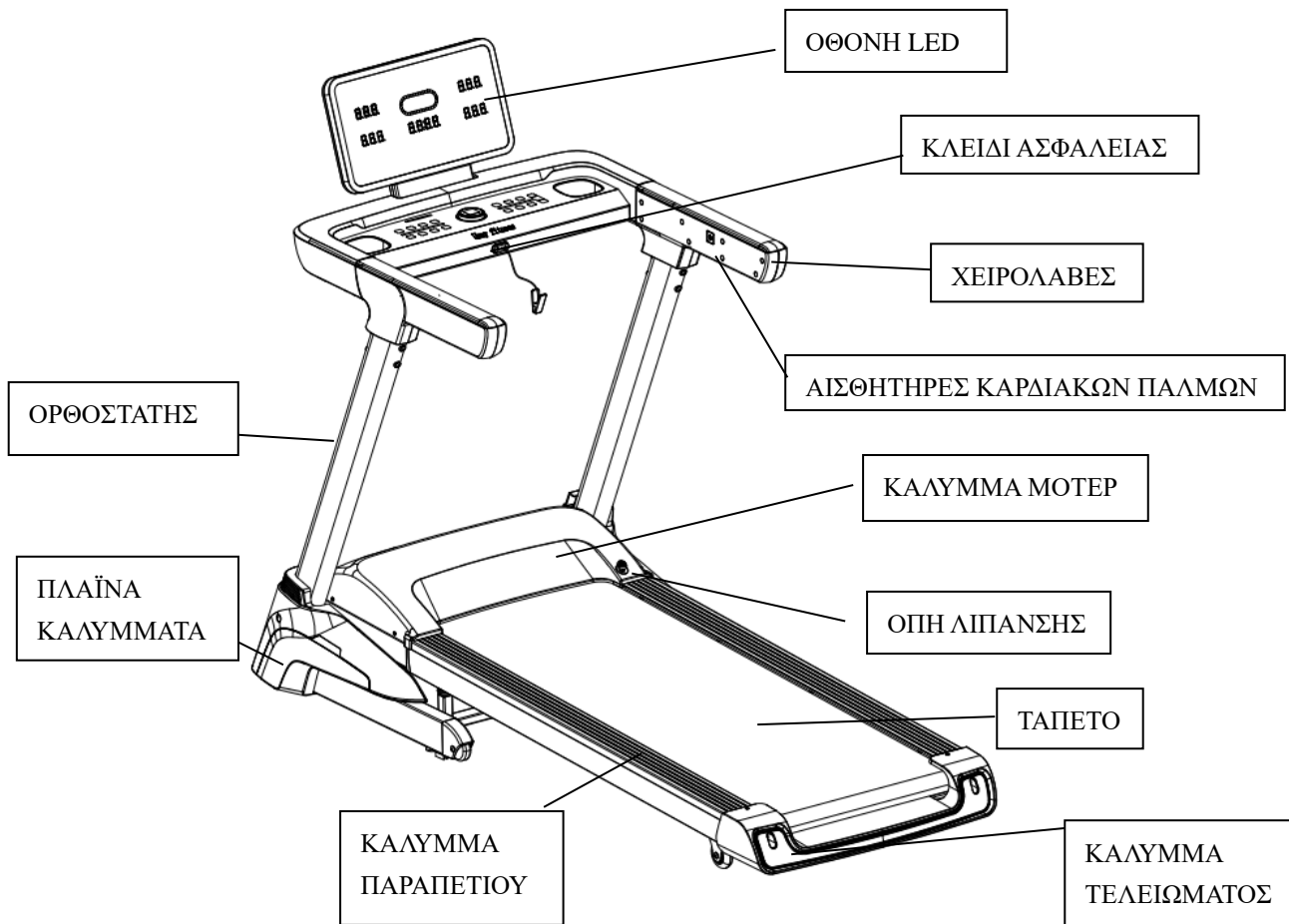

Παροχή Ρεύματος- Τάση	220V±10%
Συχνότητα	50/60 HZ
Διαστάσεις ταπέτου	1335X500mm
Λειτουργίες	Ενδείξεις Χρόνου, Ταχύτητας, Απόστασης, Θερμίδων, Συνδεσιμότητα Bluetooth® για εφαρμογές, ηχεία Bluetooth®
Εύρος Ταχύτητας	1.0-18 KM/H
Κλίση	15 επίπεδα αυτόματης κλίσης
Μέγιστο Βάρος Χρήστη	130kgs
Ισχύς	3.0HP











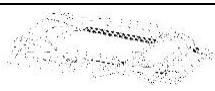

III. ΣΥΝΑΡΜΟΛΟΓΗΣΗ



ΣΗΜΕΙΩΣΗ:

ΓΙΑ ΤΗΝ ΣΥΝΑΡΜΟΛΟΓΗΣΗ ΑΠΑΙΤΟΥΝΤΑΙ 2 ΑΤΟΜΑ

ΛΙΣΤΑ ΜΕΡΩΝ

Main part	Name			Q'ty		
		 1.Main frame			1set	
No.	Fittings	Qty	No.	Fittings	Qty	
①	 M8x60 screw	4	⑦	 Multi Wrench	1	
②	 M8x20 screw	10	⑧	 6mm Wrench	1	
③	 M8 flat washer	4	⑨	 5mm Wrench	1	
④	 ST 4.2*13 screw	2	⑩	 User's Manual	1	
⑤	 M8 curve washer	10	(11)	 Security Key	1	
⑥	 M8 Nut	4	(12)	 Silicone oil	1	

ΒΗΜΑ 1

1. Αφαιρέστε το Διάδρομο από τη συσκευασία με τη βοήθεια του 2ου ατόμου και τοποθετήστε τον προσεκτικά σε επίπεδη επιφάνεια. Αφού αφαιρέσετε τα προστατευτικά, βάλτε τα ξανά μέσα στην συσκευασία.

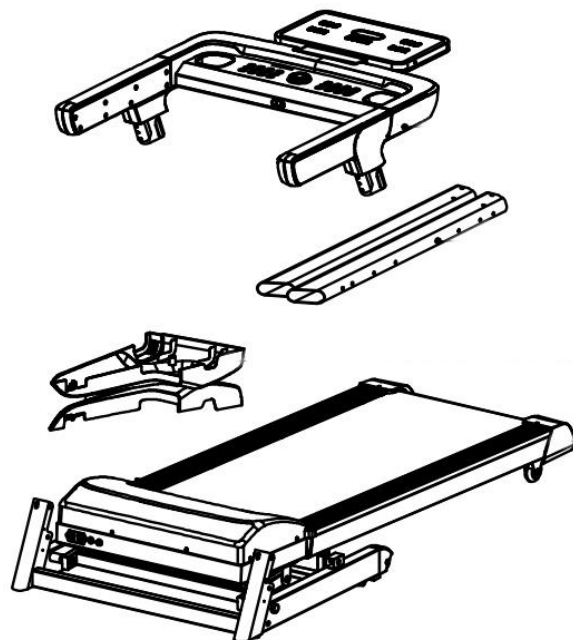

ΒΗΜΑ 2

1. Τοποθετήστε τον Αριστερό Ορθοστάτη στο Κυρίως Πλαίσιο, ασφαλίστε το με 2 βίδες M8*60, 2 παξιμάδια M8 και επίπεδες ροδέλες, 1 βίδα M8*20 και 1 κυρτή ροδέλα M8. Έπειτα σφίξτε όλες τις βίδες.

2. Επαναλάβετε τη διαδικασία και στην άλλη πλευρά και έπειτα σφίξτε τις βίδες και στις 2 πλευρές.

NO	NAME	QTY
1	M8*60 SCREW	4
2	M8 FLAT WASHER	4
3	M8 NUT	4
4	M8 CURVE WASHER	2
5	M8*20 SCREW	2

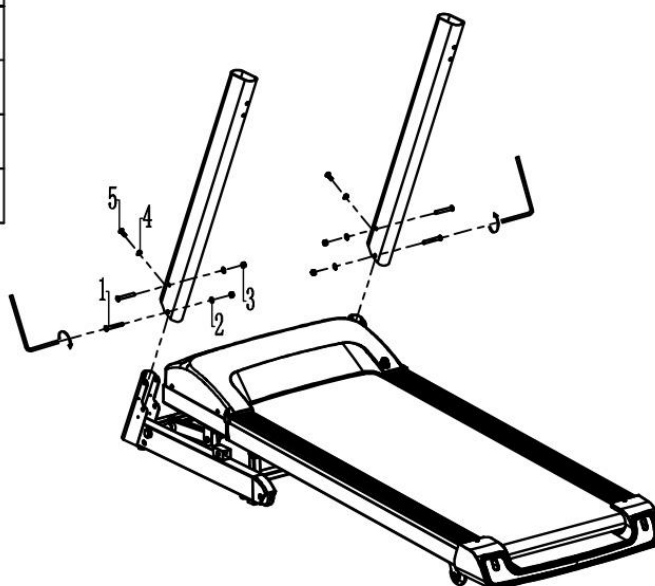

Εισάγετε την Κονσόλα στους 2 Ορθοστάτες (με προσοχή να μην τσακίσετε το καλώδιο σήματος), χρησιμοποιώντας 4 βίδες M8*20 και κυρτές ροδέλες και στις δύο πλευρές. Έπειτα σφίξτε τις βίδες.

NO	NAME	QTY
1	M8*20 SCREW	8
2	M8 CURVE WASHER	8

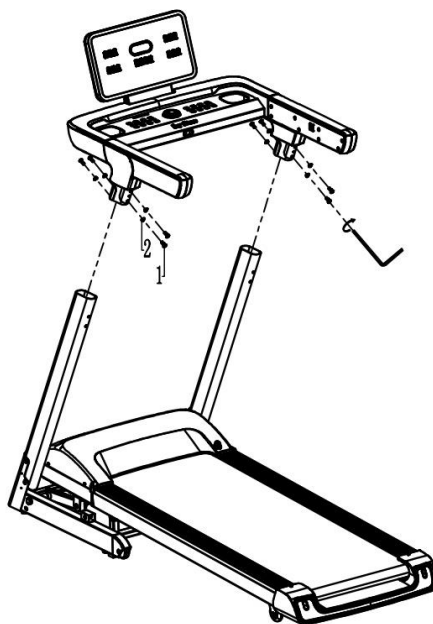

ΒΗΜΑ 4

1. Τοποθετήστε τα Πλαϊνά Καλύμματα στην βάση του Κυρίως Πλαισίου και ασφαλίστε τα με 2 βίδες ST4.2*13.
2. Τοποθετήστε το Κλειδί Ασφαλείας στην Κονσόλα και έπειτα μπορείτε να ενεργοποιήσετε το μηχάνημα.

NO	NAME	QTY
1	LEFT SIDE COVER	1
2	SAFETY KEY	1
3	RIGHT SIDE COVER	1
4	ST4.2*13 SCREW	2

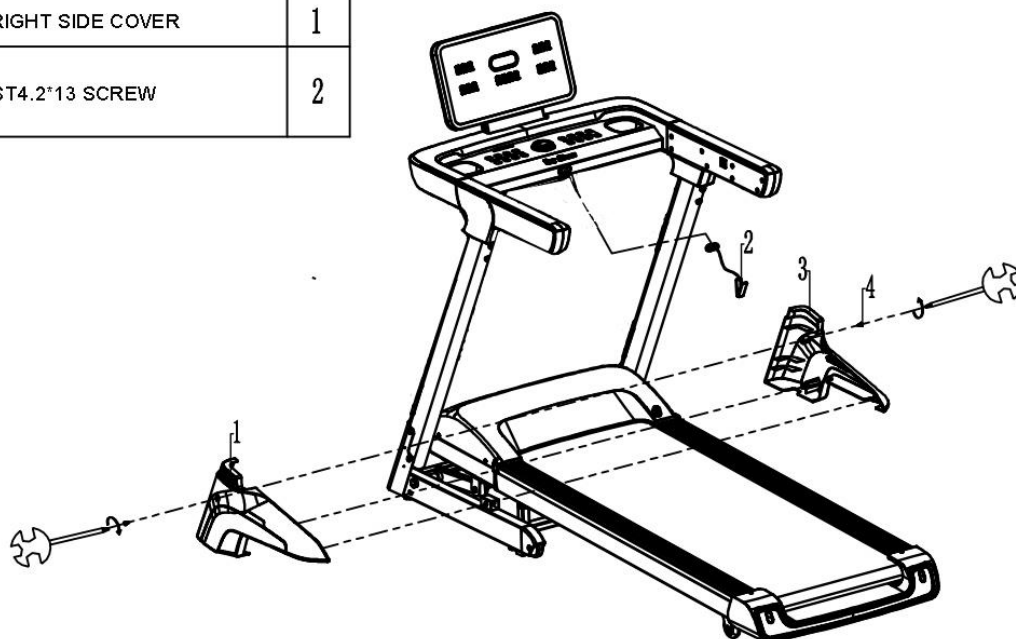

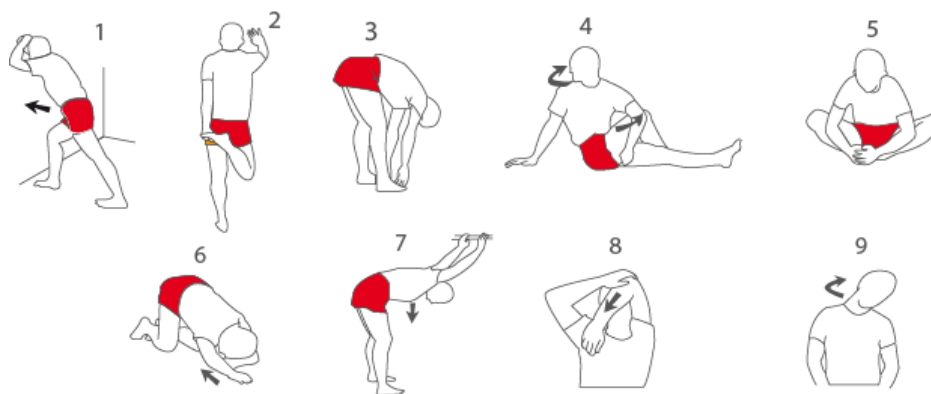

ΠΡΟΣΟΧΗ: Προτού ξεκινήσετε να χρησιμοποιείτε τον Διάδρομο, ή να ακολουθήσετε οποιοδήποτε πρόγραμμα προπόνησης, συμβουλευτείτε το γιατρό σας. Αυτό το βήμα είναι πολύ σημαντικό για άτομα άνω των 35ετών, ή για ανθρώπους που αντιμετωπίζουν προβλήματα υγείας.

Εάν ο Διάδρομος είναι εξοπλισμένος με αισθητήρα καρδιακών παλμών, πρέπει να ληφθεί υπόψιν ότι δεν αποτελούν ιατρικά δεδομένα. Πολλαπλοί παράγοντες μπορεί να επηρεάσουν την ακρίβεια των Καρδιακών Παλμών. Ο Καρδιακός Αισθητήρας βοηθά κατά την διάρκεια της άσκησης να ορίσουμε γενικά τις τάσεις των καρδιακών παλμών.

ΑΣΚΗΣΕΙΣ ΠΡΟΘΕΡΜΑΝΣΗΣ:

- **ΠΡΟΘΕΡΜΑΝΣΗ:** Ξεκινήστε να τεντώνετε και να ενεργοποιείτε ελαφρώς τους μυς μεταξύ 5 και 10 λεπτών. Η προθέρμανση θα αυξήσει την θερμοκρασία του σώματός σας, καθώς και τους καρδιακούς παλμούς και την κυκλοφορία του αίματος, προετοιμάζοντάς σας για την προπόνηση.
- **ΠΡΟΠΟΝΗΣΗ ΕΣΤΙΑΣΜΕΝΗ ΣΤΟΥΣ ΚΑΡΔΙΑΚΟΥΣ ΠΑΛΜΟΥΣ:** Κάντε κάποιες ασκήσεις για περίπου 20-30 λεπτά, διατηρώντας το ίδιο επίπεδο καρδιακών παλμών (μην διατηρείτε αυτό το επίπεδο καρδιακών παλμών για πάνω από 20 λεπτά για τις πρώτες εβδομάδες προπόνησης). Να αναπνέετε βαθιά και συστηματικά κατά τη διάρκεια της προπόνησης (μην κρατάτε ποτέ την αναπνοή σας).
- **ΑΠΟΘΕΡΑΠΕΙΑ:** Ολοκληρώστε με διατάσεις 5-10 λεπτών. Οι διατάσεις αυξάνουν την ευλυγισία των μυών και βοηθούν στην αποφυγή τραυματισμών μετά την προπόνηση.
- **ΣΥΧΝΟΤΗΤΑ ΠΡΟΠΟΝΗΣΗΣ:** Για να βελτιώσετε την φυσική σας κατάσταση, θα πρέπει να κάνετε προπόνηση 3 φορές την εβδομάδα, με 1 ημέρα ανάπαυσης μεταξύ των προπονήσεων. Μετά από μερικούς μήνες συστηματικής προπόνησης, θα μπορείτε να προπονήσετε 5 ημέρες την εβδομάδα.

Υ. ΛΕΙΤΟΥΡΓΙΑ ΔΙΑΔΡΟΜΟΥ

ΠΩΣ ΝΑ ΔΙΠΛΩΣΕΤΕ ΚΑΙ ΝΑ ΜΕΤΑΚΙΝΗΣΕΤΕ ΤΟΝ ΔΙΑΔΡΟΜΟ.



ΚΟΝΣΟΛΑ

ΟΘΟΝΗ LED

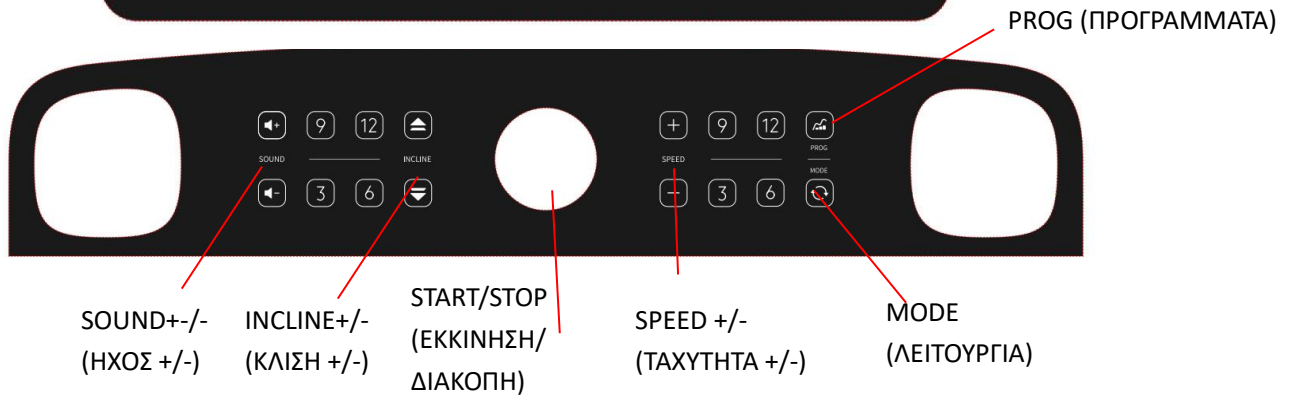
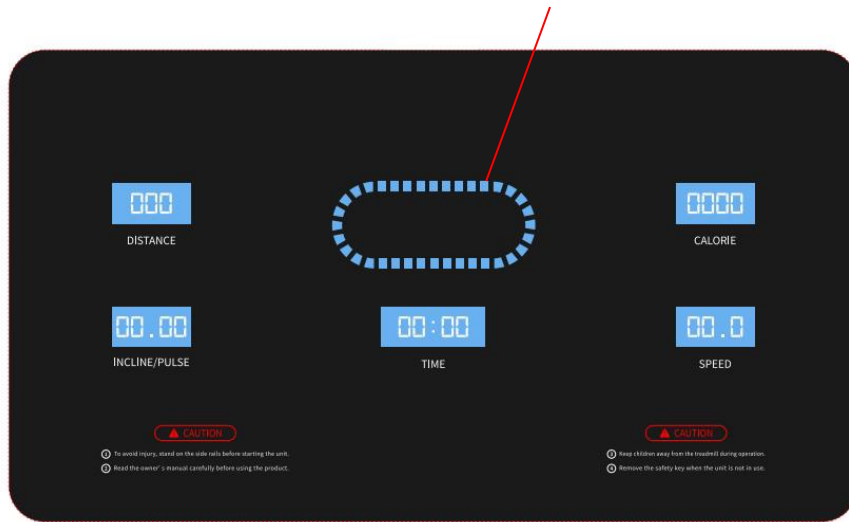

ΧΕΙΡΟΚΙΝΗΤΗ ΛΕΙΤΟΥΡΓΙΑ

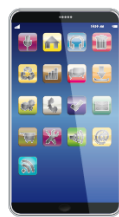
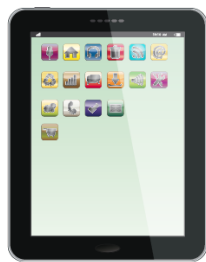
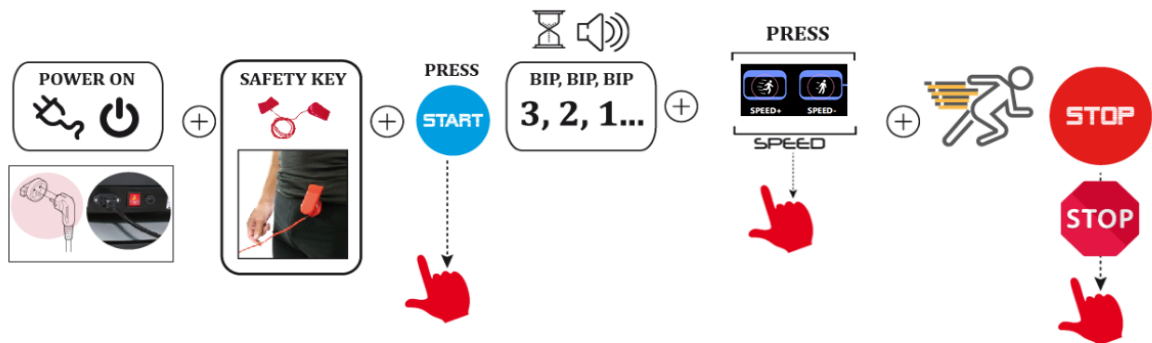

ΛΕΙΤΟΥΡΓΙΑ

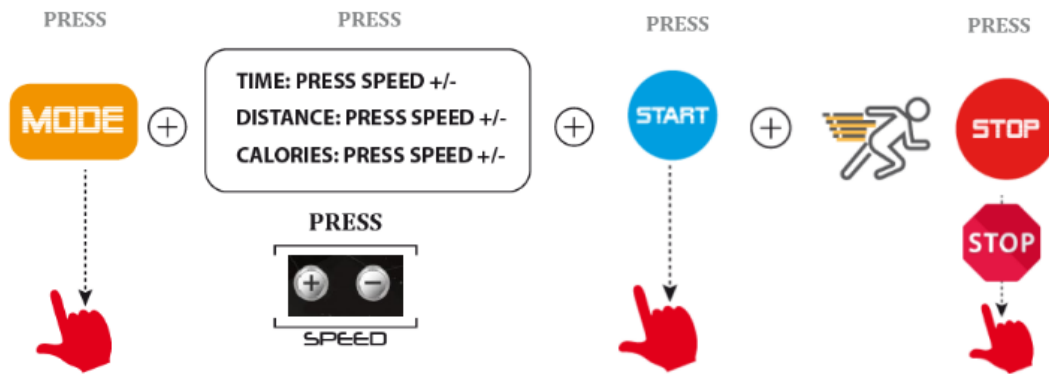

ΠΡΟΓΡΑΜΜΑΤΑ

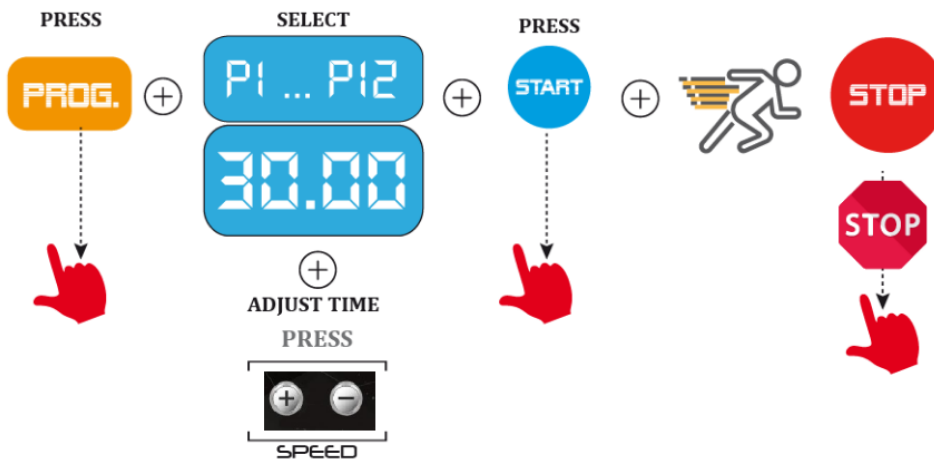

TIME SECTION		SETTING TIME / 20= EACH SECTION OPERATION TIME																			
		1	2	3	4	5	6	7	8	9	10	11	12	13	14	15	16	17	18	19	20
PROGRAM																					
P01	SPEED	2	3	3	4	5	3	4	5	5	3	4	5	4	4	4	2	3	3	5	3
	INCLINE	0	7	7	6	6	5	5	4	4	3	3	2	2	2	2	2	2	3	3	4
P02	SPEED	2	4	4	5	6	4	6	6	6	4	5	6	4	4	4	2	2	5	4	1
	INCLINE	0	3	3	5	5	7	7	9	9	7	7	5	5	3	3	3	3	5	5	7
P03	SPEED	2	4	4	6	6	4	7	7	7	4	7	7	4	4	4	2	4	5	3	2
	INCLINE	0	5	5	5	1	1	5	5	5	1	1	5	5	5	1	1	5	5	5	1
P04	SPEED	3	5	5	6	7	7	5	7	7	8	8	5	9	5	5	6	6	4	4	3
	INCLINE	0	2	3	4	5	6	7	7	6	5	4	3	2	1	1	2	3	4	5	6
P05	SPEED	2	4	4	5	6	7	7	5	6	7	8	8	5	4	3	3	6	5	4	2
	INCLINE	0	2	3	4	5	6	7	7	6	5	4	3	2	1	1	2	3	4	5	6
P06	SPEED	2	4	3	4	5	4	8	7	5	7	8	3	6	4	4	2	5	4	3	2
	INCLINE	0	2	3	4	5	6	7	7	6	5	4	3	2	1	1	2	3	4	5	6
P07	SPEED	2	3	3	3	4	5	3	4	5	3	4	5	3	3	3	6	6	5	3	3
	INCLINE	2	3	4	5	6	7	8	9	9	9	9	9	8	7	6	5	4	3	2	2
P08	SPEED	2	3	3	6	7	7	4	6	7	4	6	7	4	4	4	2	3	4	4	2
	INCLINE	0	3	3	5	5	7	7	9	9	7	7	5	5	3	3	3	3	5	5	7
P09	SPEED	2	4	4	7	7	4	7	8	4	8	9	9	4	4	4	5	6	3	3	2
	INCLINE	0	2	2	2	2	2	2	2	2	2	2	2	2	2	2	2	2	2	2	2
P10	SPEED	2	4	5	6	7	5	4	6	8	8	6	6	5	4	4	2	4	4	3	3
	INCLINE	9	8	7	6	5	4	3	3	4	5	6	7	8	9	9	8	7	6	5	4
P11	SPEED	3	4	5	9	5	9	5	5	5	9	5	5	5	5	9	9	8	7	6	3
	INCLINE	9	8	7	6	5	4	3	3	4	5	6	7	8	9	9	8	7	6	5	4
P12	SPEED	2	5	8	10	7	7	10	10	7	7	10	10	6	6	9	9	5	5	4	3
	INCLINE	2	2	2	2	2	2	2	2	3	3	3	3	3	3	3	4	4	4	4	4

ΕΛΕΓΧΟΣ ΦΥΣΙΚΗΣ ΚΑΤΑΣΤΑΣΗΣ

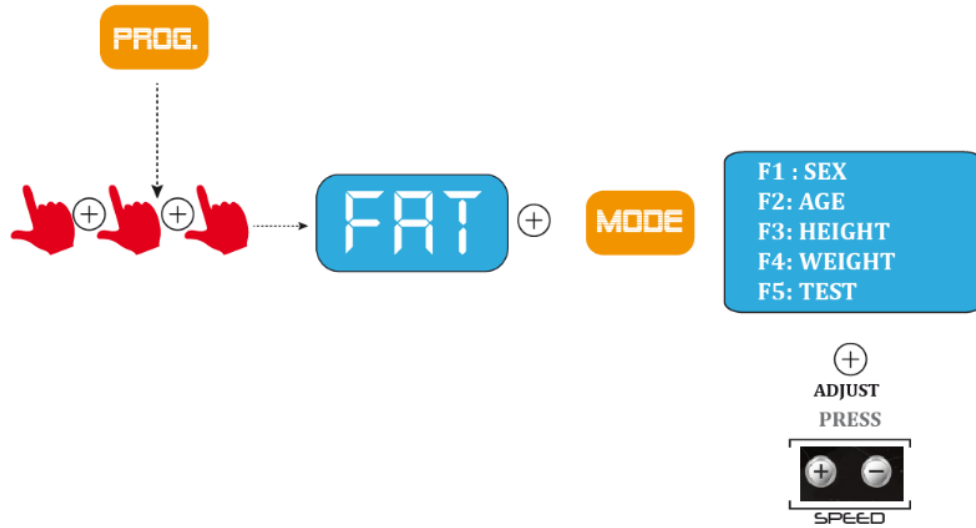

01	Sex (Φύλο)	01 M	02 F
02	Age (Ηλικία)	10-----99	
03	Height (Υψος)	100----240	
04	Weight (Βάρος)	20-----160	
05	FAT (Λίπος)	≤19	Underweight (Λιπόβαρος)
	FAT (Λίπος)	=(20---25)	Normal weight (Κανονικό Βάρος)
	FAT (Λίπος)	=(25---29)	Overweight (Υπέρβαρος)
	FAT (Λίπος)	≥30	Obesity (Παχύσαρκος)

BLUETOOTH® - ΕΦΑΡΜΟΓΕΣ SPAX Ή ZWIFT



VI. ΣΥΝΤΗΡΗΣΗ

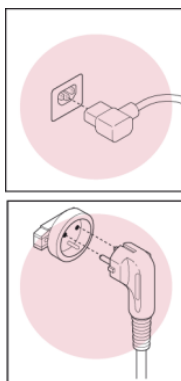

Αυτό το προϊόν πρέπει να είναι γειωμένο.
Εάν το καλώδιο παροχής ρεύματος είναι
κατεστραμμένο, πρέπει να αντικατασταθεί
άμεσα από τον κατασκευαστή/
αντιπροσωπεία.



**ΜΗΝ ΜΠΛΕΚΕΤΕ ΤΟ ΚΑΛΩΔΙΟ ΠΑΡΟΧΗΣ
ΡΕΥΜΑΤΟΣ**

ΤΑΚΤΙΚΗ ΦΡΟΝΤΙΔΑ/ ΣΥΝΤΗΡΗΣΗ ΤΟΥ ΔΙΑΔΡΟΜΟΥ

- **ΑΠΟΘΗΚΕΥΣΗ:** Keep your equipment in a enclosed place, away from dust or humidity. Don't store it neither in a garage or in a indoor backyard, or near the water. Humidity, dust and water could damage it and have an effect on its functioning
- **ΚΑΛΩΔΙΟ ΠΑΡΟΧΗΣ ΡΕΥΜΑΤΟΣ:** Make sure that the cable and plug are in perfect conditions. Electric cables must be away from hot surfaces
- **ΒΙΛΕΣ & ΚΑΛΩΔΙΑ ΣΥΝΔΕΣΗΣ:** Supervise and tighten the screws on a regular basis, because due to the vibration the screws and nuts tend to loosen.

ΛΙΠΑΝΣΗ: Η σωστή λίπανση του Διαδρόμου με ειδικό λιπαντικό σε μορφή σπρέι ή λαδιού είναι εξαιρετικά σημαντική. Η Λίπανση του Διαδρόμου πρέπει να γίνεται σε τακτά διαστήματα, εξαρτώμενο πάντοτε από την συχνότητα χρήσης, ακόμα και πριν από την πρώτη χρήση.

Ο τρόπος λίπανσης του ιμάντα κίνησης πρέπει να γίνεται ως εξής: (Δείτε και την παρακάτω εικόνα)

- α) Σταματήστε και απενεργοποιήστε το διάδρομο.
- β) Τοποθετήστε το λιπαντικό λάδι σιλικόνης στην αντίστοιχη οπή στο κάλυμμα του μοτέρ.
- γ) Αν χρησιμοποιείτε σπρέι, σηκώστε το ταπέτο ελαφρά με το δάχτυλό σας και ψεκάστε κατά μήκος του ταπέτου. Επαναλάβετε και στην άλλη πλευρά.
- δ) Αφού η λίπανση έχει ολοκληρωθεί, θέστε σε λειτουργία τον διάδρομο με ταχύτητα 1km/h



προκειμένου το λιπαντικό να κατανεμηθεί ομοιόμορφα σε όλον το ταπέτο.

- Αφού ο Διάδρομος χρησιμοποιηθεί για αρκετό διάστημα, πρέπει να συντηρηθεί με ειδικό λιπαντικό σιλικόνης (λάδι/ σπρέι).

**Προτεινόμενη
Συχνότητα Λίπανσης
(ανάλογα με τη χρήση):**

< 3 ώρες/ εβδομάδα	2 μήνες
4 – 7 ώρες/ εβδομάδα	1 μήνας
> 8 ώρες/ εβδομάδα	15 ημέρες

Μην λιπαίνετε τον διάδρομο, περισσότερο από όσο χρειάζεται. Να θυμάστε ότι η τακτική και συνιστάμενη λίπανση συμβάλλει στην βελτίωση της διάρκειας ζωής του διαδρόμου.

◆ΚΕΝΤΡΟΘΕΤΗΣΤΕ ΚΑΙ ΣΦΙΞΤΕ ΤΟ ΤΑΠΕΤΟ ΤΟΥ ΔΙΑΔΡΟΜΟΥ

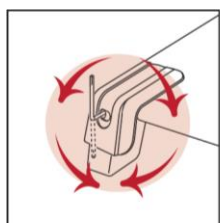

LEFT BOLT RIGHT BOLT

- ΚΕΝΤΡΟΘΕΤΗΣΗ ΤΑΠΕΤΟΥ:** Λόγω της χρήσης, το ταπέτο μπορεί να μετακινηθεί. Εάν το ταπέτο ολισθαίνει προς τα αριστερά, ενεργοποιήστε τον διάδρομο και ρυθμίστε την ταχύτητα στα 3MPH. Χρησιμοποιήστε το Κλειδί 6mm για να γυρίσετε την αριστερή βίδα προς τα δεξιά ή τη δεξιά βίδα προς τα αριστερά. Μη σφίξετε υπερβολικά το ταπέτο. Επαναλάβετε αυτή τη διαδικασία μέχρι να ευθυγραμμιστεί το ταπέτο.

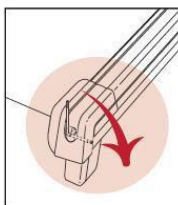
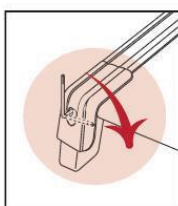

LEFT BOLT RIGHT BOLT

- ΣΥΣΦΙΞΗ ΤΑΠΕΤΟΥ:** (Εάν το ταπέτο ολισθαίνει όταν περπατάτε). Ενεργοποιήστε τον διάδρομο και ρυθμίστε την ταχύτητα στα 3MPH. Χρησιμοποιώντας το κλειδί 6mm Wrench, γυρίστε και τις 2 βίδες κατά ¼ προς τα δεξιά. Εάν το ταπέτο έχει ρυθμιστεί σωστά θα πρέπει να μπορείτε να τραβήξετε κάθε πλευρά του κατά 5-7 εκατοστά από το πλαίσιο. Φροντίστε να παραμείνει το ταπέτο στο κέντρο. Επαναλάβετε αυτή τη διαδικασία μέχρι να ρυθμιστεί σωστά το ταπέτο.

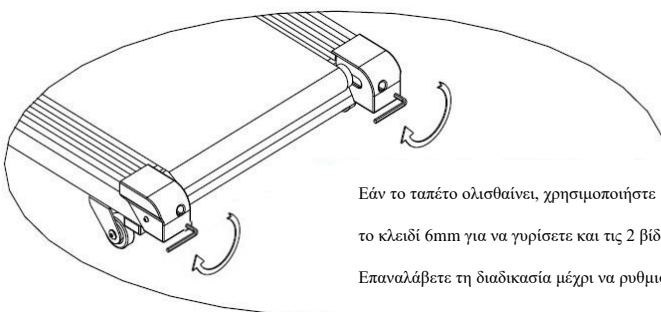

Εάν το ταπέτο ολισθαίνει, χρησιμοποιήστε το κλειδί 6mm για να γυρίσετε και τις 2 βίδες κατά ¼ δεξιόστροφα. Επαναλάβετε τη διαδικασία μέχρι να ρυθμιστεί σωστά το ταπέτο.

- ΚΑΘΑΡΙΣΜΟΣ:** Μη χρησιμοποιείτε στιλβωτικά προϊόντα. Ένα ναπό πανί είναι αρκετό.
- ΕΥΘΥΓΡΑΜΜΙΣΗ ΔΙΑΔΡΟΜΟΥ:** Εάν η μονάδα σας φέρει ευθυγραμμιστές, παρακαλούμε ρυθμίστε τους έτσι ώστε να αποφεύγονται οι κραδασμοί και συνεπώς η πιθανή φθορά.

ΔΙΑΤΗΡΗΣΤΕ ΑΥΤΕΣ ΤΙΣ ΟΔΗΓΙΕΣ ΓΙΑ ΜΕΛΛΟΝΤΙΚΗ ΑΝΑΦΟΡΑ

VII. ΠΛΗΡΟΦΟΡΙΕΣ ΑΝΑΚΥΚΛΩΣΗΣ

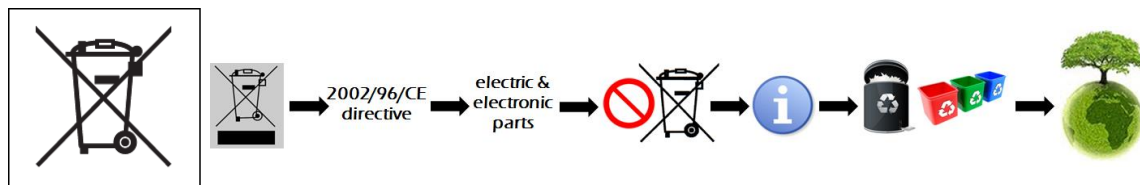

Τα ηλεκτρονικά προϊόντα δεν πρέπει σε καμία περίπτωση να απορρίπτονται σε κάδο απορριμμάτων. Για την προστασία του περιβάλλοντος, το προϊόν πρέπει να ανακυκλωθεί σύμφωνα με τις ισχύουσες διατάξεις.

VIII. ΕΠΙΛΥΣΗ ΠΡΟΒΛΗΜΑΤΩΝ:

ΣΦΑΛΜΑ	ΑΙΤΙΑ	ΕΠΙΛΥΣΗ
ΚΑΜΙΑ ΕΝΔΕΙΞΗ	A) Δεν υπάρχει σύνδεση στο ρεύμα	Συνδέστε το διάδρομο στην πρίζα
	B) Ο διακόπτης δεν είναι ενεργοποιημένος	Ενεργοποιήστε τον διακόπτη
	C) Το τροφοδοτικό δεν έχει ρεύμα ή έχει καταστραφεί	Επιλέξτε την προστασία υπερφόρτωσης ή αλλάξτε τροφοδοτικό
	D) Το καλώδιο σήματος δεν είναι συνδεδεμένο	Επανασυνδέστε το καλώδιο
	E) Κατεστραμμένη Κονσόλα	Αντικαταστήστε την Κονσόλα
	F) Σφάλμα οπίσθιου φωτισμού	Ελέγξτε τον οπίσθιο φωτισμό ή αντικαταστήστε τον.
ΔΕΝ ΕΜΦΑΝΙΖΟΝΤΑΙ ΟΛΕΣ ΟΙ ΕΝΔΕΙΞΕΙΣ	A) Η πλακέτα της Κονσόλας δεν έχει τοποθετηθεί σωστά	Επανατοποθετήστε και ρυθμίστε την πλακέτα της Κονσόλας ή αντικαταστήστε την
	B) Τα πλαίσια εφαρμογής οθονών (EMI) δεν έχουν τοποθετηθεί σωστά	Επανατοποθετήστε τα
Ο ΔΙΑΔΡΟΜΟΣ ΔΕΝ ΛΕΙΤΟΥΡΓΕΙ ΟΜΑΛΑ	A) Ο ιμάντας κίνησης έχει αντίσταση	Ρυθμίστε τον ιμάντα κίνησης ή προσθέστε λιπαντικό
	B) Το ταπέτο είναι πολύ σφιχτό ή πολύ χαλαρό	Ρυθμίστε την ένταση του ταπέτου
	C) Πολύ μεγάλη ή πολύ μικρή ροπή τροφοδοτικού	Ρυθμίστε την ροπή

---	A) Δεν εντοπίζεται Κλειδί Ασφαλείας	Τοποθετήστε το Κλειδί Ασφαλείας
E01	Έλλειψη σήματος	Επανασυνδέστε το καλώδιο σήματος
		Αντικαταστήστε το καλώδιο σήματος
		Αντικαταστήστε την Κονσόλα
E02	Βλάβη αισθητήρα ταχύτητας	Αντικαταστήστε τον αισθητήρα ταχύτητας
		Αντικαταστήστε το τροφοδοτικό
E03	Προστασία υπερφόρτωσης	Απενεργοποιήστε για λίγο την παροχή ρεύματος και έπειτα κάντε επανεκκίνηση
		Ελέγξτε αν μυρίζει το μοτέρ, αν ναι αντικαταστήστε το.
		Ελέγξτε αν μυρίζει το τροφοδοτικό, αν ναι αντικαταστήστε το.
		Απενεργοποιήστε για λίγο την παροχή ρεύματος και έπειτα κάντε επανεκκίνηση
E04	Προστασία υπερβολικής τάσης	Ελέγξτε την τάση
		Αντικαταστήστε το τροφοδοτικό
E05	Προστασία έλλειψης τάσης	Ελέγξτε την τάση
		Αντικαταστήστε το τροφοδοτικό
E06	Προστασία υπερφόρτωσης	Ελέγξτε την ένταση του ταπέτου ή προσθέστε λιπαντικό
		Ελέγξτε αν μυρίζει το μοτέρ, αν ναι αντικαταστήστε το.
		Ελέγξτε αν μυρίζει το τροφοδοτικό, αν ναι αντικαταστήστε το.
E07	Έλλειψη σήματος	Επανασυνδέστε το καλώδιο σήματος ή αντικαταστήστε το
		Αντικαταστήστε την Κονσόλα
		Αντικαταστήστε το τροφοδοτικό
E08	Προστασία υπερθέρμανσης Τροφοδοτικού	Απενεργοποιήστε για λίγο την παροχή ρεύματος και έπειτα κάντε επανεκκίνηση
		Αντικαταστήστε το τροφοδοτικό
E10	Σφάλμα φάσης Μοτέρ	Επανασυνδέστε το καλώδιο του μοτέρ ή αντικαταστήστε το καλώδιο
		Απενεργοποιήστε και επανεκκινήστε
		Αντικαταστήστε το μοτέρ
		Αντικαταστήστε το τροφοδοτικό
E11	Προστασία υπερθέρμανσης μοτέρ	Απενεργοποιήστε για λίγο την παροχή ρεύματος και έπειτα κάντε επανεκκίνηση
		Αντικαταστήστε το τροφοδοτικό
E12/E13/E15	Δεν εντοπίζεται σήμα	Επανασυνδέστε το καλώδιο σήματος ή

			αντικαταστήστε το
			Αντικαταστήστε την Κονσόλα
			Αντικαταστήστε το Τροφοδοτικό
E14	Δεν εντοπίζεται Κλειδί Ασφαλείας		Τοποθετήστε το Κλειδί Ασφαλείας στην Κονσόλα
			Επανασυνδέστε το καλώδιο σύνδεσης ή αντικαταστήστε το Κλειδί Ασφαλείας
			Αντικαταστήστε τον Μαγνήτη υποδοχής του Κλειδιού Ασφαλείας

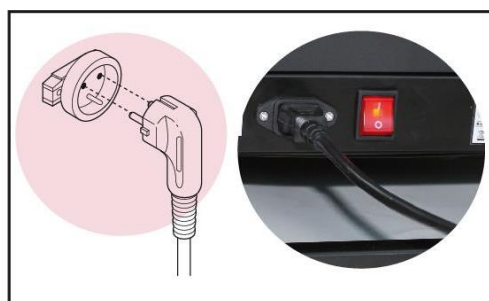

Η σωστή λίπανση του διαδρόμου με λιπαντικό λάδι/ σπρέι είναι ΑΠΑΡΑΙΤΗΤΗ. Η λίπανση αυτή πρέπει να πραγματοποιείται με συχνότητα ανάλογη με τη χρήση κάθε χρήστη, ακόμα και πριν από την πρώτη χρήση.

ΦΥΛΑΞΤΕ ΤΗΝ ΑΡΧΙΚΗ ΣΥΣΚΕΥΑΣΙΑ, ΤΗΝ ΑΠΟΔΕΙΞΗ ΑΓΟΡΑΣ, ΤΟ ΕΓΧΕΙΡΙΔΙΟ ΚΑΙ ΤΑ ΕΞΑΡΤΗΜΑΤΑ ΚΑΤΑ ΤΗΝ ΠΕΡΙΟΔΟ ΙΣΧΥΟΣ ΤΗΣ ΕΓΓΥΗΣΗΣ.

ΙΧ. ΕΓΓΥΗΣΗ

ΕΓΓΥΗΣΗ ΓΝΗΣΙΟΤΗΤΑΣ ΚΑΙ ΤΕΧΝΙΚΗΣ ΥΠΟΣΤΗΡΙΞΗΣ ΕΓΓΥΗΣΗ ΚΑΙ ΧΡΟΝΙΚΗ ΔΙΑΡΚΕΙΑ ΑΥΤΗΣ

Η ΜΕΚΜΑ Α.Ε. εγγυάται όλα τα μέρη του διαδρόμου, για μια χρονική περίοδο που αναφέρεται κατωτέρω, από την ημερομηνία αγοράς, όπως καθορίζεται από το παραστατικό πώλησης. Η ΜΕΚΜΑ Α.Ε. αναλαμβάνει να επισκευάσει το μηχάνημα δωρεάν σε περίπτωση βλάβης που οφείλεται αποκλειστικά σε σφάλμα κατασκευής. Η εγγύηση καλύπτει το κόστος των ανταλλακτικών και την εργασία αποκατάστασης της βλάβης. Ο έλεγχος και η ρύθμιση του μηχανήματος βαραίνει τον πελάτη. Η ευθύνη της ΜΕΚΜΑ Α.Ε. περιλαμβάνει νέα ή ανακατασκευασμένα μέρη, στην επιλογή της, και τεχνική υποστήριξη στην αντιπροσωπεία και στους εμπόρους της για τη συντήρηση του μηχανήματος. Εν τη απουσία ενός εμπόρου, της αντιπροσωπείας ή της παροχής υπηρεσιών επισκευής, αυτές οι εγγυήσεις θα

αντιμετωπιστούν άμεσα από την ΜΕΚΜΑ Α.Ε.. Η περίοδος εξουσιοδότησης ισχύει ως ακολούθως:

Η χρονική διάρκεια της ΕΓΓΥΗΣΗΣ για οικιακή χρήση είναι:

Πλαίσιο: 2 έτη, Μοτέρ: 2 έτη, Ηλεκτρονικά μέρη: 1 έτος, Λοιπά μέρη: 1 έτος

ΟΡΟΙ ΕΓΓΥΗΣΗΣ

Η παρούσα εγγύηση ισχύει μόνο εφ' όσον:

1. Επιδειχθεί από τον αγοραστή η νόμιμη απόδειξη αγοράς του μηχανήματος (Τιμολόγιο, Δελτίο Αποστολής ή Δελτίο Λιανικής Πώλησης) που αναφέρει την ημερομηνία αγοράς, τον τύπο του μηχανήματος και τον αριθμό κατασκευής (serial number) αν υπάρχει. Η εγγύηση ισχύει μόνο για τον πρώτο αγοραστή και οπωσδήποτε αποκλείεται η μεταβίβαση της εγγύησης σε τρίτο.
2. Κατάλληλη χρήση του διαδρόμου σύμφωνα με τις οδηγίες που παρέχονται σε αυτό το εγχειρίδιο
3. Κατάλληλη εγκατάσταση από μια εξουσιοδοτημένη επιχείρηση υπηρεσιών σύμφωνα με τις οδηγίες που παρέχονται στον διάδρομο και όλους τους τοπικούς ηλεκτρικούς κώδικες.
4. Κατάλληλη σύνδεση σε μια γειωμένη παροχή ηλεκτρικού ρεύματος ικανοποιητικής τάσης, αντικατάσταση των κατεστραμμένων ασφαλειών, επισκευή των χαλαρών συνδέσεων ή των ατελειών που συνδέονται με καλώδιο σε σπίτι.
5. Η εταιρεία διατηρεί το δικαίωμα να καθορίζει αυτή και κατά την κρίση της, την αντικατάσταση ή την επισκευή των ανταλλακτικών, καθώς επίσης, τον τόπο, τον χρόνο και τον τρόπο επισκευής. Ρητώς αναφέρεται ότι αποκλείεται κάθε είδους απαίτηση για αποζημίωση, λόγω προσωρινής έλλειψης ανταλλακτικών και καθυστέρησης αποκατάστασης της βλάβης.
6. Οι ζημιές του διαδρόμου τελειώνουν κατά τη διάρκεια της μεταφοράς και της εγκατάστασης.

ΕΚΠΛΗΡΩΣΗ ΤΗΣ ΕΓΓΥΗΣΗΣ

Η επισκευή του μηχανήματος μπορεί να γίνει:

1. Στο τμήμα service της εταιρείας μας. Η μεταφορά του μηχανήματος από και προς το τμήμα επισκευών, γίνεται με ευθύνη και έξοδα του πελάτη, ο οποίος είναι υπεύθυνος για τη σωστή συσκευασία κατά την μεταφορά στην αντιπροσωπεία. Η εταιρεία δεν ευθύνεται για τυχόν ζημιές κατά την μεταφορά από τρίτο.
2. Με μετάβαση του τεχνικού της εταιρείας στο χώρο του πελάτη. Ο χρόνος μετάβασης και τα έξοδα κίνησής του τεχνικού βαραίνουν τον πελάτη και καθορίζονται από τον ισχύοντα τιμοκατάλογο επισκευών της εταιρείας μας.

ΕΞΑΙΡΕΣΕΙΣ ΤΗΣ ΕΓΓΥΗΣΗΣ

Η παρούσα εγγύηση δεν καλύπτει:

1. Πλαστικά ή ελαστικά μέρη (π.χ. ταπέτο, προστατευτικά καλύμματα).
2. Επακόλουθες, παράλληλες ή τυχαίες ζημιές όπως ζημιές ιδιοκτησίας.
3. Αποζημίωση υπηρεσιών στον καταναλωτή για όσο χρόνο δεν λειτουργεί το μηχάνημα.

ΔΕΝ ισχύει οπωσδήποτε η παρούσα εγγύηση, στις παρακάτω περιπτώσεις:

1. Όταν η βλάβη είναι αποτέλεσμα μετατροπών, κακής χρήσης, κακής συντήρησης.
2. Όταν το μηχάνημα ανοιχτεί ή επισκευαστεί από τρίτους.

3. Όταν η βλάβη προέρχεται από αμέλεια του χρήστη.
4. Όταν έχει χρησιμοποιηθεί ρεύμα διαφορετικής τάσης και όταν δεν έχει γίνει κατάλληλη σύνδεση σε μία γειωμένη παροχή ηλεκτρικού ρεύματος ικανοποιητικής τάσης, αντικατάσταση των κατεστραμμένων ασφαλειών, επισκευή των χαλαρών συνδέσεων ή των ατελειών που συνδέονται με καλώδιο σε σπίτι.
5. Όταν γενικώς δεν έχουν ακολουθηθεί οι οδηγίες χρήσης που αναγράφονται στο εγχειρίδιο.
6. Όταν η συσκευή χρησιμοποιείται σε γυμναστήρια, γυμναστικούς συλλόγους, studios, ή άλλη εμπορική ή επαγγελματική χρήση

ΕΠΙΣΚΕΥΗ

Κρατήστε την απόδειξη αγοράς σας (ή αντίγραφό της). Αν η υπηρεσία επισκευής εκτελείται, είναι στο συμφέρον σας να λάβετε και να κρατάτε όλες τις αποδείξεις. Αυτή η γραπτή εγγύηση σας δίνει τα συγκεκριμένα νόμιμα δικαιώματα. Μπορείτε επίσης να έχετε άλλα δικαιώματα που ποικίλλουν από κράτος σε κράτος. Η υπηρεσία επισκευής κάτω από αυτήν την εγγύηση πρέπει να ληφθεί με την ακολουθία αυτών των βημάτων, σε εντολή:

1. Επικοινωνήστε με τον εξουσιοδοτημένο έμπορο. Ή
2. Ελάτε σε επαφή με το τμήμα service (210) 2758228.

ΜΗΝ ΣΤΕΙΛΕΤΕ ΟΠΟΙΟΔΗΠΟΤΕ ΔΙΑΔΡΟΜΟ ΣΤΗΝ ΑΝΤΙΠΡΟΣΩΠΕΙΑ ΧΩΡΙΣ ΠΡΟΗΓΟΥΜΕΝΗ ΕΓΚΡΙΣΗ.

Όλοι οι διάδρομοι που φθάνουν χωρίς έγκριση θα απορρίπτονται.

Για περισσότερες πληροφορίες, ή για να έρθει σε επαφή μαζί σας με το τμήμα service, επικοινωνήστε: στο:

ΜΕΚΜΑ Α.Ε.

Γρ. Λαμπράκη 21 Λυκόβρυση Τ.Κ. 14123

Τηλ. (210) 2758228 – Fax (210)2774798

E-mail: service@mekma.gr

Τα χαρακτηριστικά γνωρίσματα ή οι προδιαγραφές προϊόντων όπως περιγράφονται ή επεξηγούνται υπόκεινται σε αλλαγή από τον κατασκευαστή χωρίς ειδοποίηση.

Προϊόν: **Διάδρομος Protred MR-955**

Ημερομηνία αγοράς:.....

Σφραγίδα και υπογραφή καταστήματος

PROTRED